

结算资料存档目录

序号	名称	份/页	页码	原件/复印件	备注
1	洛宁山水文苑项目围挡制作与安装工程施工合同结算审批表	1份1页	第1页	原件	
2	资料存档目录	1份1页	第2页	原件	
3	结算协议书	1份1页	第3页	原件	
4	洛宁山水文苑项目围挡制作与安装工程施工合同结算汇总表	1份1页	第4页	原件	
5	洛宁山水文苑项目围挡制作与安装工程施工合同结算价明细汇总表	1份1页	第5页	原件	
6	洛宁山水文苑项目围挡制作与安装工程施工合同结算价明细表	1份1页	第6页	原件	
7	洛宁山水文苑项目围挡制作与安装工程施工合同约谈记录	1份1页	第7页	原件	
8	结算通知书（合同编号：LNSSWY-QQ-002）	1份1页	第8页	原件	
9	结算申请报告（合同编号：LNSSWY-QQ-002）	1份1页	第9页	原件	
10	工程验收单（合同编号：LNSSWY-QQ-002）	1份2页	第10~11页	原件	
11	授权委托书（合同编号：LNSSWY-QQ-002）	1份1页	第12页	原件	
12	工程往来账目明细（合同编号：LNSSWY-QQ-002）	1份1页	第13页	原件	
13	电费结清证明（合同编号：LNSSWY-QQ-002）	1份3页	第14页	原件	
14	洛宁山水文苑项目围挡制作与安装工程施工合同（含审批表）（合同编号：LNSSWY-QQ-002）	1份17页	第15~31页	复印件	
15	洛宁山水文苑项目围挡制作与安装工程施工合同签证单（含审批表）（编号：LNSSWY-QQ-002-001）	1份10页	第32~41页	原件	
16	现场抽查验收照片	1份11页	第42~52页	原件	
17	施工方报送的结算资料	1份5页	第53~57页	原件	
造价师： 		日期： 2021.12.5			

工程结算汇总表

合同编号: LNSSWY-QQ-002

合同金额: 495000元

合同名称: 洛宁山水文苑项目围挡制作与安装工程施工合同

甲 方: 洛阳浩德浩康置业有限公司

乙 方: 河南银迈建筑工程有限公司

序号	项目名称	土建 (元)	安装 (元)	合计 (元)
一	结算总造价			394967.00
1.1	合同内结算价			347937.00
1.2	设计变更			0.00
1.3	签证单			48030.00
1.4	扣款项目			-1000.00
二	其他费用合计			0.00
2.1	审减追加额			0.00
2.2	协商结算舍尾数金额			0.00
三	[一]+[二] 工程结算金额	(小写)	394967.00元	
		(大写)	叁拾玖万肆仟玖佰陆拾柒元整	
四	应扣甲供材合计	0		
4.1	甲供材料一	0		
4.2	甲供材料二	0		
...			
五	应扣水电费合计	0		
5.1	水费	0		
5.2	电费	0		
六	工程最终 付款金额	(小写)	394967.00元	
		(大写)	叁拾玖万肆仟玖佰陆拾柒元整	
七	工程最终 发票金额	(小写)	394967.00元	
		(大写)	叁拾玖万肆仟玖佰陆拾柒元整	

甲方代表: 

乙方代表: 

日期: 2023.12.5

日期: 2023.12.5

注: 此汇总表以总包结算为例, 其它结算根据实际情况参照填写; 结算总造价: 表示施工总产值, 包括甲供、水电费、税金等。

洛宁山水文苑项目围挡制作与安装工程施工合同
结算价明细汇总表

序号	项目名称	工程造价 (元)	备注
1	原合同金额	347937.00	
1.1	合同清单内结算	347937.00	以实结算, 详见后附表
2	签证单	48030.00	详见签证单
2.1	1、工地东侧已完工2.5米围挡, 因施工现场新修道路, 为保证安全, 加高1米, 加高段长度45米; 2、售楼部门口东侧, 为保证环境和安全文明施工, 与施工工地隔开, 新增2.75米高围挡, 新增段长度35米; 3、售楼部门口西侧, 为保证环境和安全文明施工, 与施工工地隔开, 新增3.65米高围挡, 新增段长度82米。	48030.00	编号: LNSSWY-QQ-002-001
3	扣款单	-1000.00	
4	合计 (1+2+3+4)	394967.00	

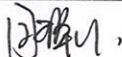
甲方代表: 

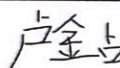
乙方代表: 

日期: 2023.12.5

日期: 2023.12.5

洛宁山水文苑项目围挡制作与安装工程施工合同
结算明细表

序号	项目名称	单位	工程量	含税综合单价 (元/m)	合价 (元)	备注
1	2.5米高围墙 1. 采用0.3厚彩钢板,用自攻螺丝@240固定,彩钢板最顶部不得突出最上面一道龙骨顶部; 2. 竖向立柱、斜撑:80×80×1.5矩形管,底部145×145×4厚钢板,4根Φ8膨胀丝固定埋进砼基础,间距4m; 3. 横管:35×55×1矩形管,间距1093mm,共3根; 4. C25砼基础300×300×300mm,间距4m; 5. 基础底部以老土层或者地基处理后的土层为持力层。	m	712.5	180	128250	
2	5.5米高围墙 1. 采用0.6厚彩钢板,用自攻螺丝@240固定,彩钢板最顶部不得突出最上面一道龙骨顶部; 2. 竖向立柱双排Φ89×4.5圆管,间距4m,底部用300×300×8厚钢板焊接4根L=0.8m三级Φ20钢筋固定埋进砼基础; 3. 立柱支撑:40×60×2.5矩形管; 4. 横管、桁架支撑管:40×60×2.5矩形管; 5. 马道:2根通长角钢L40×40×3+长度0.2m间距1m的横向角钢L40×40×3; 5. C30砼基础:900×300×300mm; 6. C30砼桩基础:3m长,直径300mm; 7. C30素砼基础:0.2m高×0.24m宽×通长; 8. 粉煤灰砖基础:0.3m高×0.24m宽×通长,面刷1:2.5水泥砂浆; 9. 基础底部以老土层或者地基处理后的土层为持力层。	m	0	1320	0	
3	5.5米高围墙 1. 采用0.6厚彩钢板,用自攻螺丝@240固定,彩钢板最顶部不得突出最上面一道龙骨顶部; 2. 竖向立柱双排Φ89×4.5圆管,间距4m,底部用300×300×8厚钢板焊接4根L=0.8m三级Φ20钢筋固定埋进砼基础; 3. 立柱支撑:40×60×2.5矩形管; 4. 横管、桁架支撑管:40×60×2.5矩形管; 5. 马道:2根通长角钢L40×40×3+长度0.2m间距1m的横向角钢L40×40×3; 5. C30砼基础:1200×1200×600mm; 6. C30素砼基础:0.2m高×0.24m宽×通长; 7. 粉煤灰砖基础:0.3m高×0.24m宽×通长,面刷1:2.5水泥砂浆; 8. 基础底部以老土层或者地基处理后的土层为持力层。	m	170.3	1290	219687	其中51m在2022年6月22日二次测量记录内
4	合计	元			347937	

供应商约谈记录

第 1 次约谈

约谈的供应商名称	河南银迈建筑工程有限公司
约谈的供应商类别	<input type="checkbox"/> 监理 <input type="checkbox"/> 总包 <input type="checkbox"/> 精装修分包单位 <input type="checkbox"/> 景观园林施分包单位 <input type="checkbox"/> 材料设备供货商 <input checked="" type="checkbox"/> 其它分包
约谈事由	围挡价格约谈
约谈日期	2023/12/1 10:00
约谈地点	线上约谈

约谈的内容

- 1、合同编号为 LNSSWY-QQ-002 的《洛宁山水文苑项目围挡制作与安装工程施工合同》合同清单约定 2.5 米高围墙，钢管为 80*80*1.5，现场抽查数值为 77.55mm、79.48mm、77.55mm、80.14mm；5.5 米高围墙钢管为 40*60*2.5，现场抽查 40 部位数值为 36.65mm、37.22mm，60 部位数值为 56.45mm、59.73mm。
- 2、国标 GB/T3091-2008 规定边长≤30mm，尺寸允许偏差为±0.3mm；边长>30~50mm，尺寸允许偏差为±0.4mm；边长>50~75mm，尺寸允许偏差为±0.8%，边长>75mm，尺寸允许偏差为±1%（原文截图如下）。现场抽查部分钢管偏差范围均超过国标 GB/T3091-2008 允许偏差范围。
- 3、经与项目沟通，双方多次协调，决定降级验收，施工单位不再对已施工部分进行更换调整，本合同结算款中扣除 1000 元（大写：壹仟元整）。

GB/T 3091-2008

分类	代号
方形钢管	D-1
矩形钢管	D-2
椭圆形钢管	D-3
不规则形钢管	D-4
内外六角形钢管	D-5
直角梯形钢管	D-6

4 外形、尺寸及允许偏差

4.1 钢管的外形和尺寸及截面特性分别按图 A1~图 A6 和表 A1~表 A6(见附录 A)的规定。经供需双方协商,也可生产图 A1~图 A6 和表 A1~表 A6 以外的形状和规格。

4.2 钢管尺寸的允许偏差

钢管尺寸的允许偏差应符合表 1 的规定。

表 1 尺寸允许偏差

尺寸	允许偏差	
	普通级	高级
边长:		
≤30	±0.30	±0.20
>30~50	±0.40	±0.30
>50~75	±0.80%	±0.70%
>75	±1.00%	±0.80%
壁厚:		
≤1	±0.18	±0.12
>1~3	+15%	+12.5%
	-15%	-12.5%
>3	-12.5%	-10.0%



注:尺寸允许偏差应在合同中注明,如未注明按普通级交货。
经供需双方协议,也可生产表 1 以外尺寸规格的钢管。

暂定含税合同额: /

大写: /

增值税专用发票税率: /

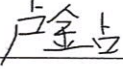
签字确认栏

供应商代表	签字:  电话: 13783156188 日期: 2023.12.5
我司代表	签字:  2023.12.5  3/2

工程结算通知书

河南银迈建筑工程有限公司：

我公司与贵公司签订的《洛宁山水文苑项目围挡制作与安装工程施工合同》合同编号为：LNSSWY-QQ-002的
施工合同，为尽快推进结算的办理工作，提高结算效率，现通知贵公司若工程施工已完成并经验收合格，请贵
单位尽快进行结算资料的申报工作。

为使该项目结算工作顺利进行，现将结算的相关程序和时间要求作以下说明：

一、结算申报程序：

- 1、工程竣工图送我公司工程部门审核确认，需要我公司项目工程部负责人在竣工图上签字、工程管理部
盖章确认；
- 2、要求贵公司尽快准备结算资料，在 2023 年 3 月 1 日之前派专业人员与我公司成本部门接洽结算资料的
核对工作，完成后三方在《工程结算资料核对确认表》上签字确认并盖章、并将结算资料以 A4 纸打印、装订成册，
完成后将完整的工程结算资料、三方确认的《工程结算资料核对确认表》和填写完整并经公司项目部和工程/营销
部门确认的《工程结算工作交接单》于 2023 年 4 月 1 日前提交我公司成本部门的 周静怡 签收。
- 3、贵公司未能按以上要求申报结算资料而引起结算审核时间延误等其他后果均由贵公司负责。
- 4、双方核对结算时，若发现因施工方上报结算资料出现违背合同约定的，必须接受合同约定处罚。同时
此部分工程造价不予结算，不接受资料调整。
- 5、双方核对结算时，若发现施工方上报结算书出现“漏项”、“漏量”的情况，贵司承诺不要求增补资料，
视为优惠。

附：《工程结算资料清单》1、结算通知书 2、结算申请报告 3、工程验收单 4、授权委托书 5、往来账
明细 6、水电费结清证明 7、合同复印件 8、工程结算工作交接单 9、合作方报送的结算金额证明资料
若在结算资料准备过程中有任何疑问，请致电我公司成本部门 周静怡 电话 15638516783，我们将尽
力协助贵公司的工作。

施工单位签收人签字：



工程总签发：

吴志科 2023.3.1.

项目总签发：

陈明友 2023.4.6

工程竣工结算申请报告

洛阳浩德浩康置业有限公司：

兹有我司与贵司签订的《洛宁山水文苑项目围挡制作与安装工程
施工合同 LNSSWY-QQ-002》，现已完成，特申请办理结算。其中合
同造价为 495000 元；合同执行过程中发生签证 1 份，增加造价
为 48030 元；合同执行过程中发生设计变更 0 份，增（减）造价
为 0 元。

合同增加造价合计为 48030 元，申报合同结算造价为 395967 元
请贵司按合同规定办理结算手续。

我公司承诺，此结算资料真实、准确、有效，其内容为我公司结
算诉求依据的全部，如有缺项、漏项、工程量少计等，其后果由我公
司承担。

截至目前(2023 年 3 月 1 日)，我司已收到贵司支付的
工程款共计 239000 元 (大写：贰拾叁万玖仟圆整)。

(结算明细见附件)

公司（盖章）河南银迈建筑工程有限公司

2023年 3 月 1 日



结算工作联系人：卢金占 手机号码：13783156188

备注说明：

- 1、结算相关资料请务必如实完整填写，否则不予接收；
- 2、凡结算书中有与合同及审定的预算报价不符的施工或供货内容、数量、单价、取费标准的情况，必须提供有效依据。结算内容必须一次报全，一经上报，不再增补。上报结算书中有漏项或计算错误，责任由申报单位自负。
- 3、结算需附上合同复印件。

单项工程验收单 (分包)

2022年 6 月 22 日

合同名称	洛宁山水文苑项目围挡制作与安装工程施工合同				
施工单位	河南银迈建筑工程有限公司				
建设单位	洛阳浩德浩康置业有限公司				
工程开工日期	2021 年 11 月 15 日	工程竣工日期	2021 年 12 月 22 日		
工程内容: 工地围挡施工					
验收结论: 合格					
工程评价结果: 在评价结果后打 ✓					
1	工期: A: 超计划天数		B: <input checked="" type="checkbox"/> 未超计划 (续写非) 施工期间,因甲方原因暂停,整体工期在计划范围内。		
2	材料使用情况	安装质量满足	使用功能满足	观感	成品保护
	符合	符合	符合	符合	符合
	不符合	不符合	不符合	不符合	不符合
质量: A: 优良		B: <input checked="" type="checkbox"/> 合格		C: 不合格	
3	安全: A: <input checked="" type="checkbox"/> 未出事故		B: 出现轻微事故	C: 出现中、特大事故	
4	现场: A: 整洁、无浪费		B: <input checked="" type="checkbox"/> 一般		C: 差
验收单位	施工单位验收人员签字或盖章		卢金占		
	监理单位验收人员签字或盖章		李蒙		
	建设单位参建各方验收人员签字或盖章				
	工程部	成本部	接收单位 中创市政建设发展有限公司		
侯艳中 2022.6.22		吉有忠 2022.6.22		蒋晓东	

洛宁项目围挡

① 2.5m 围挡 $71 + 41 + 37 + 100 + 100 + 57 + 42 + 75 + 9.7 + 100 + 79.8 = 712.5$

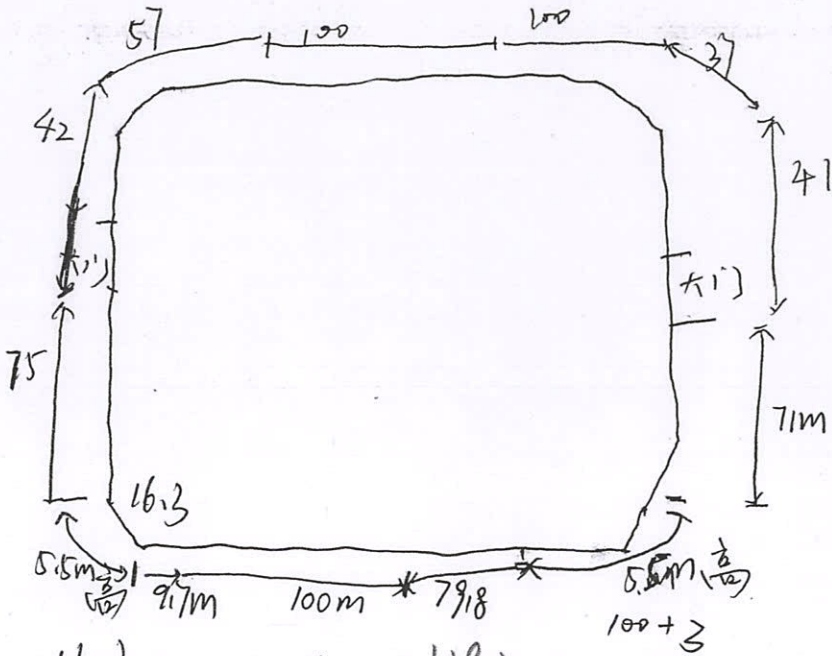

② 5.5m $16.3 + 100 + 3 = 119.3$

成本部:	李春蕊	2021.12.21
工程部:	易娟	2021.12.21
监理方:	李豪	2021.12.21
施工方:	卢金占	2021.12.21

授权委托书

致：洛阳浩德浩康置业有限公司

本人魏自安系河南银迈建筑工程有限公司的法定代表人，现委托卢金占为我方代理人，并以本公司的名义办理洛宁山水文苑项目围挡制作与安装工程的结算事宜。代理人在结算过程中签署的一切文件和处理的与之有关的一切事务，我均予以承认，其法律后果由我方承担。

代理人无转委托权，特此委托。

附：法定代表人身份证明（正反面）



附：委托人身份证明（正反面）



公司：河南银迈建筑工程有限公司（盖章）

法定代表人：（签字或盖章）

委托代理人：（签字）

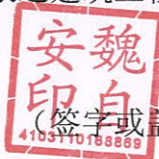

工程往来账目明细

合同名称：洛宁山水文苑项目围挡制作与安装工程施工合同

合同编号：LNSSWY-QQ-002

日期	请款金额 (元)	财务实收款金额 (元)	实际已开发票金额 (元)	开票税率	备注
2022年1月29日	225000	100000	225000	9%	
2022年7月18日	89000	50000	89000	9%	
2022年9月27日		49000			
2023年1月18日		40000			
小计		239000	314000		

甲方财务：张改琦

乙方财务：

(单位盖章)



洛宁山水文苑项目水电费结清证明

洛阳浩德浩康置业有限公司：

河南银迈建筑工程有限公司 承建的洛宁山水文苑项目 洛宁山水文苑项目围挡制作与安装工程 已全部施工完成，并验收通过，期间所发生的水、电费，目前已全部结清。

我方入场时，总包单位尚未入场，我方施工期间所发生的水、电费用，我方已自行解决。

特此说明！

施工单位签章：



水电提供单位签章：

张艳中



建设单位项目部签章：

水电费已结清。 侯艳中

日

期：2023. 3. 1

地产合同审批表

标题	洛宁山水文苑项目围挡制作与安装工程施工地产合同审批表-张东飞-2021-11-07					
申请人	张东飞	申请时间	2021-11-07 21:55			
申请公司	地产	申请部门	地产-招采合约部			
所属项目名称	洛宁项目	需求部门	洛宁-工程部			
我方	洛阳浩德浩康置业有限公司	合作方一	河南银迈建筑工程有限公司			
合作方二		合作方三				
合同名称	洛宁山水文苑项目围挡制作与安装工程施工合同	收付款类别	付款合同			
合同编号	LNSSWY-QQ-002	合同类别	工程类合同			
合同总金额(元)	495000.00	合同总金额(大写)	肆拾玖万伍仟元整			
币种	<input type="radio"/> 港币 <input type="radio"/> 美元 <input type="radio"/> 欧元 <input checked="" type="radio"/> 人民币	付款方式	<input type="checkbox"/> 现金 <input checked="" type="checkbox"/> 电汇 <input type="checkbox"/> 承兑 <input type="checkbox"/> 支票 <input type="checkbox"/> 信用证			
付款方式备注(说明其他)		合同有效期(工期、供货期)				
紧急程度	正常	是否有招投标	<input checked="" type="radio"/> 是 <input type="radio"/> 否			
招标相关信息	定标审批表					
招标相关附件(招标结果审批表、投标单位报价)						
合同摘要	本工程合同暂定总价为大写：人民币肆拾玖万伍仟元整(¥495000元)，其中税金9%，不含税金额为大写：人民币肆拾伍万肆仟壹佰贰拾捌元肆角肆分(¥454128.44元)，税费大写：人民币肆万零捌佰柒拾壹元伍角陆分(¥40871.56元)。					
合同附件						
合同标的明细附件：						
付款明细(如不需填写明细，请左侧删除)						
<input type="checkbox"/>	序号	付款比例	付款金额	付款条件	付款时间	备注
<input type="checkbox"/>	1				2021-11-08	
备注：						
盖章类别	<input checked="" type="radio"/> 合同章 <input type="radio"/> 公章		盖章方式	<input checked="" type="checkbox"/> 落款章 <input checked="" type="checkbox"/> 骑缝章		

需盖章名称	洛阳浩德浩康置业有限公司	份数	6
申请人说明			
关联流程	关联文档		
附件	 洛宁项目地块围挡制作与安装工程地产	183K	
	 洛宁地块围挡制作与安装工程合同 (上	549K	
领导审批意见			
归档	地产-成本管理部/王艳强 2021-11-10 16:14:29 批注		
地产总裁	同意 来自iPhone客户端 地产高层/施聪明 2021-11-10 14:53:19 批准		
地产-法务	地产-风控中心/杨林桥 2021-11-10 14:27:22 批准		
财务副总	同意 地产-财务管理中心/刘晓旭 2021-11-10 10:30:51 批准		
中心总	同意 来自Android客户端 地产-大运营中心/徐飞飞 2021-11-10 08:43:38 批准		
招采总监	同意 地产-招采合约部/卢超 2021-11-09 19:32:12 批准		
成本总监	同意 地产-成本管理部/王艳强 2021-11-09 11:16:12 批准		
工程副总	来自Android客户端 洛阳浩德浩康置业有限公司/陈明友 2021-11-09 08:32:53 批准		
项目总	来自Android客户端 洛阳浩德浩康置业有限公司/陈明友 2021-11-09 08:32:28 批准		
财务组2	同意 栾川-财务部/李翔 2021-11-09 07:39:38 批准		
成本组2	地产-成本管理部/吉香蕊 2021-11-08 19:31:00 批准		
工程部经理	来自Android客户端 地产-工程管理部/吴凯昇 2021-11-08 09:20:52 批准		
招采经理2	合同修订完成 系统自动批准 地产-招采合约部/张东飞 2021-11-08 08:53:18 批准		
申请人	合同修订完成		

2021

洛宁山水文苑项目 围挡制作与安装工程施工合同

成本代码：2.2.1

合同编号：LNSSWY-QQ-002

甲 方：洛阳浩德浩康置业有限公司

乙 方：河南银迈建筑工程有限公司

签订日期：2021年12月6日



17

洛宁山水文苑项目围挡制作与安装工程施工合同

甲方（全称）：洛阳浩德浩康置业有限公司

统一社会信用代码：：91410328MA9K9J8A5F

乙方（全称）：河南银迈建筑工程有限公司

统一社会信用代码：：91410300MA46JX2T3R

依照《中华人民共和国民法典》、《中华人民共和国建筑法》及其他有关法律、行政法规，遵循平等、自愿、公平和诚实信用的原则，双方就本“洛宁山水文苑项目围挡制作与安装工程”施工事项协商一致，订立本合同。

一、工程概况

工程名称：洛宁山水文苑项目围挡制作与安装工程。

工程地点：河南省洛阳市洛宁县新宇大道与姑洗路交叉口。

工程简况：洛宁山水文苑项目 20#地块，位于洛宁县新宁大道北侧，姑洗路西侧，太簇路东侧，洛川路南侧。建设规划用地面积 38998.57 m²。

二、工程承包范围：

新建围挡：5.5m 高围挡 300m，2.5m 围挡 550m（拟开工地大门 3 个），根据甲方具体要求确定。

三、承包方式：

固定综合单价包干，包工包料、包质量、包工期、包安全、包资料、包检验检测、包通过验收直至交付使用。

四、工期要求：

工期：40 日历天，具体开工时间以甲方通知为准。

五、合同方式及价格

1、合同方式：暂定总价，固定综合单价包干形式承包；

合同暂定总价=固定综合单价*数量±变更签证-应扣费用。

2、合同价格：

2.1 本工程合同暂定总价为大写：人民币肆拾玖万伍仟元整（¥495000 元），其中税金 9%，不含税金额为大写：人民币肆拾伍万肆仟壹佰贰拾捌元肆角肆分（¥454128.44 元），税费大写：人民币肆万零捌佰柒拾壹元伍角陆分（¥40871.56 元）。

2.2 合同固定综合单价中已包括但不限于承包范围内制作及安装工程设备和材料的购置、安装、调试、检测、办理验收手续及取得合格证所需费用、质保期内的系统维护费和保修期内所需的备品备件、免费对甲方技术人员的培训等费用。

2.3 合同固定综合单价中已包括但不限于完成承包范围内所有制作及安装工程的成本、利润、税金、措施费、规费（专项费用）、验收、风险费用等与之相关的所有费用。

六、施工技术及体系要求

1、技术标准

本次工程内容执行国家现行相关工程建设法律、法规、强制性标准及相关技术规范。

1.1 《建筑工程施工质量验收统一标准》GB50300-2001

1.2 《建筑工程质量验收规范》GB50210-2001

1.3 《钢结构工程施工质量验收规范》GB50505-2001

1.4 《钢结构设计规范》GB50017-2003

其他与本工程有关的现行工程技术、质量评定标准、施工验收标准及规范。

说明：1、以上引用标准，如果已有更新标准，则执行新标准；

2、以上只列出一些主要规范、标准，本项目涉及的有关内容按相应规范、标准执行；

3、以上所列的主要技术标准和规范，如未能达到国际或国内最新标准时，投标方应在设计、施工及选用设备和材料时按最近的国际或国内标准执行，并提供采用的国际或国内标准、规范和所应用的最新版本的有关技术依据资料。

2、技术要求

2.1 焊接材料采用结 422 焊条。焊缝厚度应不小于对接构件中较厚构件壁厚的 1.2 倍，所有焊缝均为角焊。

2.2 钢结构构件的防腐用防锈漆刷两遍、面漆一遍具体按规范要求。

2.3 钢构焊接处应做磨光去毛刺处理。

2.4 两侧混凝土墙处锚板由乙方负责埋置。

2.5 围挡由承包方出具满足国家法律规范的施工蓝图，并盖章，并由甲方设计部门审核。

七、双方的责任义务

1、甲方的责任义务

1.1 监督管理施工过程中的工程质量、材料质量、督促工程进度。

1.2 给乙方提供确切施工位置。

1.3 按时给乙方拨付款项和进行验收、结算。

1.4 甲方指派一名甲方代表，甲方代表：吴凯昇电话 15838062988，负责本合同项目工程质量及进度的督查。对乙方呈送的报告和请示及时做出批示。负责协调施工用水用电，为施工提供便利条件；费用乙方自理。

1.5 协调解决乙方的材料堆放场地等施工必备条件，费用乙方负担。

1.6 协调乙方与主体、装修施工单位的关系。

1.7 履行合同约定的义务。

1.8 甲方应做的其它工作：若发生，双方协商解决。

2、乙方的责任义务

2.1 按甲方要求的工期及现场要求施工。

2.2 接受甲方的技术指导和质量标准要求。

2.3 负责甲方提供料物及设备的保护。

2.4 承担施工中的一切安全事故责任及费用。

2.5 施工期间的水电费用由乙方自理。

2.6 自行解决施工场地、道路、水、电费等（甲方提供水、电源）。

2.7 指定一名项目经理，负责本项目的组织、管理工作（主要技术负责人和项目经理常驻现场），项目经理：董长飞，电话：13938861175，身份证号：410327198210117012 其余技术管理人员乙方须提交甲方认可。组织施工人员和材料、机械设备进场。提交各节点的施工详图，制定各节点的施工方案，并由甲方设计部门的审核确认。此部分深化图纸、施工方案应在开工前完善并提交甲方备案。严格按照经甲方、监理审核的文件及有关技术规范进行施工、保质、按期完成合同所要求的工作内容。负责已施工完成的成品保护工作。严格作好施工期间的一切劳动安全保护工作，施工过程中因乙方原因造成发生的事故，一切损失和责任均由乙方自行负责。

质保期内承担因围挡倒塌造成的一切损失。

八、施工内容：

1、施工过程中的土建基础（含钢筋绑扎、混凝土浇筑）、涉及到的构配件、土方开挖及钢构安装工作全部包含在施工范围内，在围挡施工完毕前，甲方不提供任何材料。

2、围挡施工时甲方提供大门的位置，施工围挡时按照甲方要求留设大门位置（含大门制作安装）。

3、围挡做法详见后附图纸。

4、考虑政府扬尘管控因素，围挡应做喷淋系统，此工程不含喷淋系统。

5、涉及的材料厚度及成型尺寸偏差符合规范要求且应和现场保持相同。

6、目前现场围挡封闭，在乙方进场后，按当天施工能力进行拆除，不允许有围挡缺口超过一天。

九、竣工结算：

1、结算依据：甲方审核签认的施工设计图纸、甲方认可的变更签证、施工合同、补充协议、工程量确认单、招标投标文件等。

2、结算价款：若因乙方原因造成的承包范围调整、设计变更、签证费用增加甲方不予调整，费用减少甲方据实调整。

若因甲方原因造成的承包范围调整、设计变更、签证甲方据实调整，其余均不调整。

结算价款=固定综合单价*确认工程量±变更、签证—其他应扣费用。

3、办理竣工验收、合格证、检测费用等由承包方自行承担。

十、工程价款支付（按工程实际进度，工程量按总米计量）

1、本工程无预付款；

2、围挡施工完成50%，经甲方及监理验收合格后，支付至已完工程价款的80%；

3、工程全部完工后，经甲方及监理验收合格后，支付至已完工程总价的80%；

4、配合甲方办理结算后30天内，甲方向乙方支付至实际结算价款的95%，剩余5%作为质保金，支付结算价款95%时，需提供本工程结算额100%发票增值税发票，质保期二年，质保期满后无质量问题，无息支付，质保期内乙方接甲方维修通知不予维修的，甲方有权委托第三方单位修复并从质保金中扣除维修费用；

5、乙方在领取每一次工程款时须提供相应等额有效的增值税专用发票。

6、对发票不合规的约定：

6.1乙方提供的发票为增值税专用发票的，因乙方迟延送达、开具错误等原因导致其提供的增值税专用发票没有通过税务部门认证，造成甲方不能抵扣的，甲方有权拒绝接收。

6.2乙方开具虚假、作废等无效发票或者违反国家法律法规开具、提供发票的，乙方应自行承担相应法律责任，并应向甲方支付合同总价20%的违约金，乙方提供履约诚意金的，甲方有权扣除乙方全部履约诚意金，以上违约金或履约诚意金不足以弥补甲方损失的，乙方应予赔偿；乙方重新开具的发票仍与合同约定不符的，乙方除按本项前述约定承担责任外，甲方拒绝接收；乙方无法开具发票的，乙方除按本项前述约定承担责任外，乙方应退还甲方已付款项，赔偿由此给甲方造成的全部损失，甲方有权终止合同。

6.3乙方未按合同约定开具增值税专用发票或实际开具的增值税专用发票税率低于合同中约定税率的，乙方除应向甲方支付无法抵扣部分的税款金额外，乙方还应向甲方支付合同总价20%的违约金，违约金不足以弥补甲方损失的，乙方应予赔偿，甲方有权终止合同。

7、其它税务风险的合同约定

7.1如果甲方丢失增值税专用发票联和抵扣联，乙方应向甲方提供专用发票记账联复印件及主管税务机关出具的《丢失增值税专用发票已报税证明单》。

7.2如果获得开具的汇总专用发票，则乙方应提供其防伪税控系统开具的《销售货物或者提供应税劳务清单》，并加盖发票专用章。

十一、安全施工

1、乙方要确保安全施工，派专人负责具体的安全工作，并经常性地做好安全宣传教育，严防安全隐患，杜绝伤亡事故和火灾的发生。如发生事故，责任由乙方负责，与甲方无关，乙方同时保护现场并及时上报有关部门。

2、施工现场用电器具应有接地、接零装置和线路布置规范化，安全防护措施到位。乙方自身职工、与甲方有关的第三方人员在现场发生伤亡事故，其经济责任、法律责任和其它民事责任均由乙方负责。

3、乙方应加强对职工的教育。施工现场严禁酗酒、打架斗殴、赌博和其它违法违章现象，每发现一次，乙方给予甲方 500 元/次 的经济补偿。

十二、现场文明施工及管理要求

1、乙方在施工中要服从甲方及监理人员的统一指挥，做好安全措施，各项措施和管理达到示范工程标准。

2、乙方应保证施工现场的卫生标准、噪音标准等指标满足国家、地方的有关规定。施工中因乙方违反规定造成的损失和发生的费用（若主管部门罚款）均由乙方承担。

3、施工过程中如发生扰民或民扰，由乙方与甲方协商解决，费用乙方承担。

4、考虑扬尘管控因素，乙方在施工期间工作面周围负责扬尘网覆盖；但不含喷淋系统。

十三、设备、材料采购及试验

1、设备、材料采购由乙方负责。设备、主要材料、规格型号必须按图纸中按国标进行采购，在施工过程中，对此部分材料甲方始终保留甲供或甲控的主动权。若此部分主材由甲方甲供，在结算时直接按照后附附表中的该种材料的甲供价格及用量乘以税金扣除；若此部分主材由甲方认质认价，在结算时则按照甲方认质认价单中的单价与实际用量乘以税金调整至结算造价中。

2、本工程承包范围内使用的全部设备、材料及产品必须满足合格品规定，符合洛阳市质量部门对建筑设备、材料及产品的具体要求，有规定要求的材料必须检测或复试合格后方可使用。同时因乙方所使用的建筑材料的问题造成建筑物环境污染超过国家允许标准，由乙方承担因此造成的全部经济损失，为保证合同履行顺利，节省双方时间。

3、甲方对施工过程中的工程质量问题实行零容忍，若乙方采购的材料设备不符合合同约定的品牌、厂家、产地、材质、工艺、规格、型号等标准或者存在“假冒伪劣”等情形，则甲方有权要求乙方将该部分材料设备清退出场，对已施工使用的材料设备，有权要求乙方全部拆除并重新施工，直至符合合同约定的各项质量标准，工期不予顺延，由此导致乙方工期及费用等损失由乙方自行承担，同时甲方还有权根据本合同其他条款向乙方索赔损失或主张其他权利。为保障建设

工程品质、强化施工质量，无论工程是否已经验收合格，无论甲方是否未经验收即已投入使用，乙方均承诺：不论何时，只要甲方发现乙方施工的工程存在前述约定的情形，乙方除按照本条款承担相应责任外，还应当按照该部分材料设备对应的合同价款的叁倍金额另行向甲方支付惩罚性赔偿（该惩罚性赔偿不足伍万元的，按伍万元计）。除此之外，乙方应当勤勉尽责的履行工程质量保修义务，并在甲方通知的期限内完成保修事项并经甲方书面认可，乙方按期完成保修事项并经甲方书面认可的，该部分工程量给予结算100%，乙方拒不履行保修责任或未按期完成保修事项的，该部分工程量甲方不予结算。

十四、工程变更

1、乙方应严格按照经双方签认的施工图纸施工，不得随意变更；若确须变更，应按程序以书面形式报甲方同意后，方可变更施工。否则造成的一切后果均由乙方负责。

2、施工过程中，若甲方需要增减项目或变更项目应提前以书面形式通知乙方。

3、变更签证结算办法：投标报价中已有的材料价格按照已有单价执行，投标报价中没有的材料价格由甲方认质认价后执行。如无依据可查，按双方商定价格为准。

十五、不可抗力

1、不可抗力指因战争、动乱、空中飞行物坠落或其他非双方责任造成的爆炸、火灾以及9级以上的台风、7级及7级以上的地震等。（以当地行业主管部门的公告为准）

2、不可抗力发生后，乙方应迅速采取措施，尽力减少损失，并在24小时内向甲方通报受害情况，在事件发生后10日内向甲方报告损失情况和清理、修复的费用。

3、因灾害所需清理修复工作的费用由双方承担：

3.1 人员伤亡由所属单位负责，并承担相应费用；

3.2 造成乙方工程设备、机械的损失等损失由乙方承担；

3.3 所需清理修复工作的责任与费用的承担，双方另行商定。

十六、质保期

1、质保期限为2年。自验收合格之日起开始计算，应在质保期内结构安装，防水密闭性良好。

2、在质保期内，凡因设备材料质量或安装、调试质量问题，由乙方负责免费保修和更换零配件。

3、施工及质保期内，乙方施工部分发生的变形、倾斜、断裂等问题维修费用及其伴随发生的意外事件的费用，均由乙方承担。费用已综合考虑在合同报价中。

十七、售后服务措施

1、质保期内，乙方应定期对本工程进行回访，定期对结构进行检查、维护。

2、保修期内若发生结构安全问题及防水密闭性问题，乙方接到报修电话后在 60 分钟内赶到现场，直至问题得以解决，如乙方不作为或维修不彻底，甲方有权将委托其他公司完成维修，发生费用从质保金中扣除，质保金不够扣除的有权从乙方其他工程款中扣除。

3、免费保修期结束前，乙方须派技术人员对工程进行一次全面维修和检查，对系统中暴露的问题或隐患及时修复，并以书面形式报告甲方。

十八、违约责任：

1、合同签订生效后乙方不得转包本工程，如发现有转包的情况发生，视为乙方违约。甲方有权将乙方清除出场，扣除全部合同履行保证金。并承担由此造成的一切经济损失。

2、若乙方达不到工程质量目标，甲方有权拒付工程款，乙方并向甲方支付合同价款 5%的违约金，并无条件返工直到达到质量目标，所造成的一切损失由乙方承担。

3、如违约方给对方造成损失其违约金不足以弥补经济损失的，还应该向对方赔偿损失。赔偿损失的范围应包括直接损失、间接损失。

4、项目经理及主要技术、管理人员，在施工过程中不经甲方同意不得更换，否则按违约处理，每发现一人，乙方向甲方支付 2000 元补偿；但对不称职者，招标人有权要求更换。

十九、争议及纠纷的解决

本合同在履行过程中如出现纠纷，双方应友好协商解决；协商不成，双方可以向项目所在地法院提起诉讼。

二十、合同生效与解约条款

1、本合同在双方签字盖章后生效。合同涂改或手写修改部份应有双方盖章确认，否则无效。

2、本合同文本壹式陆份，甲方执伍份，乙方执壹份，各份具同等法律效力。

3、本工程施工图纸以及双方有关工程的变更等书面协议或文件视为本合同的组成部分。

4、合同签订前乙方合同履行保证金，共计小写10000.00元人民币，大写壹万元的履约保证金，每逾期一天应向甲方支付应缴纳款的总额的千分之五的违约金。乙方严格依照本合同约定履行完毕，在工程竣工验收合格无质量问题7日内无息退还。履约保证金依照本合同被扣除的，甲方仅退还剩余部分（如有）。

5、如发生以下情况甲方有权解除合同：

5.1 乙方未经甲方同意停工7日（含7日）以上。

5.2 甲方或监理方对同一施工问题连续下发三次整改通知书后乙方无作为或整改问题未解决。

5.3 乙方购置假冒伪劣产品用于本工程。

6、合同解除后，对于乙方已完工部分质量合格的按照实际工程量给予结算70%，对于不合格部分责令整改，整改合格后给予结算工程70%，若乙方拒接整改或无作为，甲方对不合格工程量不予支付费用，并由乙方承担由此产生的拆改、整修等费用，乙方应按甲方要求的日期清理现场撤离。

如合同解约甲方有权委托其他公司进行施工。

二十一、其他

1、送达条款

甲乙双方明确送达信息如下：

甲方确认的送达信息为：

送达地址：洛阳市洛龙区开元大道1号开元一号营销中心三楼

联系人及联系方式：招采合约部 0379-60198086

乙方确认的送达信息为：

送达地址：河南省洛阳市西工区310国道五洲国际工业博览城一期341室

联系人及联系方式：王果蕊 13949297263

双方在此共同确认，上述送达信息将作为双方在合同项下邮寄往来通知、函件等任何文件资料的唯一有效送达地址及联系信息。任何一方变更送达信息，应当提前十日书面通知对方，否则视为未变更。任何一方按照上述送达信息向对方邮寄任何文件资料，自邮件发出后的第三日视为已经有效送达对方并产生相应的法律后果，不论该邮件是否已由对方实际签收。

甲方名称：（盖章）

法定代表人或授权代表：（签字）

住 所：

邮政编码：

传 真：



开户行：中国农业银行股份有限公司洛宁县支行

账号：16123101040009795

纳税人类别：一般纳税人

纳税人识别号：91410328MA9K9J8A5F

计税方式：一般计税方法

签订日期：2021.12.6

乙方名称：（盖章）

法定代表人或授权代表：（签字）

住 所：

邮政编码：

传 真：

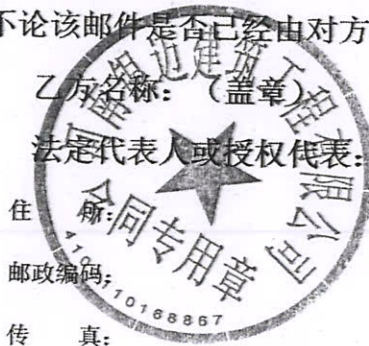

开户行：中国银行股份有限公司洛阳政和路支行

账号：2533 6600 5003

纳税人类别：一般纳税人

纳税人识别号：91410300MA46JX2T3R

计税方式：一般计税方法



附件一：计价表

附件二：5.5米围挡备用做法

附件三：廉政合作协议

附件一：计价表

洛宁山水文苑项目围挡工程

工程量清单计价表



序号	项目名称	单位	工程量	含税综合单价 (元/m)	合价(元)	备注
1	2.5米高围墙 1. 采用0.3厚彩钢板，用自攻螺丝@240固定，彩钢板最顶部不得突出最上面一道龙骨顶部； 2. 竖向立柱、斜撑：80×80×1.5矩形管，底部145×145×4厚钢板，4根Φ8膨胀丝固定埋进砼基础，间距4m； 3. 横管：35×55×1矩形管，间距1093mm，共3根； 4. C25砼基础300×300×300mm，间距4m； 5. 基础底部以老土层或者地基处理后的土层为持力层。	m	550.00	180.00	99000.00	综合单价包干，按实际结算
2	5.5米高围墙 1. 采用0.6厚彩钢板，用自攻螺丝@240固定，彩钢板最顶部不得突出最上面一道龙骨顶部； 2. 竖向立柱双排Φ89×4.5圆管，间距4m，底部用300×300×8厚钢板焊接4根L=0.8m三级Φ20钢筋固定埋进砼基础； 3. 立柱支撑：40×60×2.5矩形管； 4. 横管、桁架支撑管：40×60×2.5矩形管； 5. 马道：2根通长角钢L40×40×3+长度0.2m间距1m的横向角钢L40×40×3； 5. C30砼基础：900×300×300mm； 6. C30砼桩基础：3m长，直径300mm； 7. C30素砼基础：0.2m高×0.24m宽×	m	300.00	1320.00	396000.00	综合单价包干，按实际结算

	<p>通长；</p> <p>8. 粉煤灰砖基础：0.3m 高×0.24m 宽×通长，面刷 1:2.5 水泥砂浆；</p> <p>9. 基础底部以老土层或者地基处理后的土层为持力层。</p>					
3	<p>5.5 米高围墙</p> <p>1. 采用 0.6 厚彩钢板，用自攻螺丝@240 固定，彩钢板最顶部不得突出最上面一道龙骨顶部；</p> <p>2. 竖向立柱双排Φ89×4.5 圆管，间距 4m，底部用 300×300×8 厚钢板焊接 4 根 L=0.8m 三级Φ20 钢筋固定埋进砼基础；</p> <p>3. 立柱支撑：40×60×2.5 矩形管；</p> <p>4. 横管、桁架支撑管：40×60×2.5 矩形管；</p> <p>5. 马道：2 根通长角钢 L40×40×3+长度 0.2m 间距 1m 的横向角钢 L40×40×3；</p> <p>5. C30 砼基础：1200×1200×600mm；</p> <p>6. C30 素砼基础：0.2m 高×0.24m 宽×通长；</p> <p>7. 粉煤灰砖基础：0.3m 高×0.24m 宽×通长，面刷 1:2.5 水泥砂浆；</p> <p>8. 基础底部以老土层或者地基处理后的土层为持力层。</p>	m	0.00	1290	结合现场后备用做法，工程量暂按 0 计，见附件二	综合单价包干，按实际结算
3	含税合计				495000.00	
4	其中：税金				40871.56	税率 9%
5	不含税合计				454128.44	

备注：综合单价中包含：人工费、材料费、机械费、施工措施费、安全文明施工费、扬尘治理费、疫情增加费、管理费、垃圾清运费、利润、税金、风险、调试、协调、材料检测检验费等一切与之相关费用

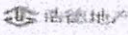

附件二： 5.5米围挡备用做法

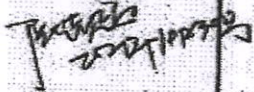
	
供应商约谈记录 附页02	
第一次约谈	
约谈的供应商名称	河南银迈建设工程有限公司
约谈的供应商类别	<input type="checkbox"/> 监理 <input type="checkbox"/> 总包 <input type="checkbox"/> 精装修分包单位 <input type="checkbox"/> 景观园林分包单位 <input type="checkbox"/> 材料设备供货商 <input type="checkbox"/> 其它分包
约谈事由	洛宁项目5.5米围挡新增一种基础价格洽谈
约谈日期	2021.10.30
约谈地点	地产三楼
约谈的内容	
<p>洛宁项目围挡中标单位在10月26日现场勘察后,提出原标准图招标图5.5米围挡基础按目前地表现状无法施工,若回填土后可用标准图中的基础。</p> <p>现新增5.5米围挡基础做法,见后附图。</p> <p>该基础图由乙方提供,乙方确保施工及做法的安全,并承担安全风险。其做法与计价办法同原招标时,乙方反清算。现报价为单米报价,含税固定综合单价。</p> <p>原做法基础固定含税综合单价为1320元/m</p> <p>现新增此做法基础固定含税综合单价为1320-30=1290元/m</p>	
最终报价(人民币):	大写: 专票税率:
签字确认书	
供应商代表	签字:  电话: 13932611175 日期: 2021.10.30
我司代表	签字: 张东仁 2021.10.30 吉海森 2021.10.30  2021.10.30  2021.10.30

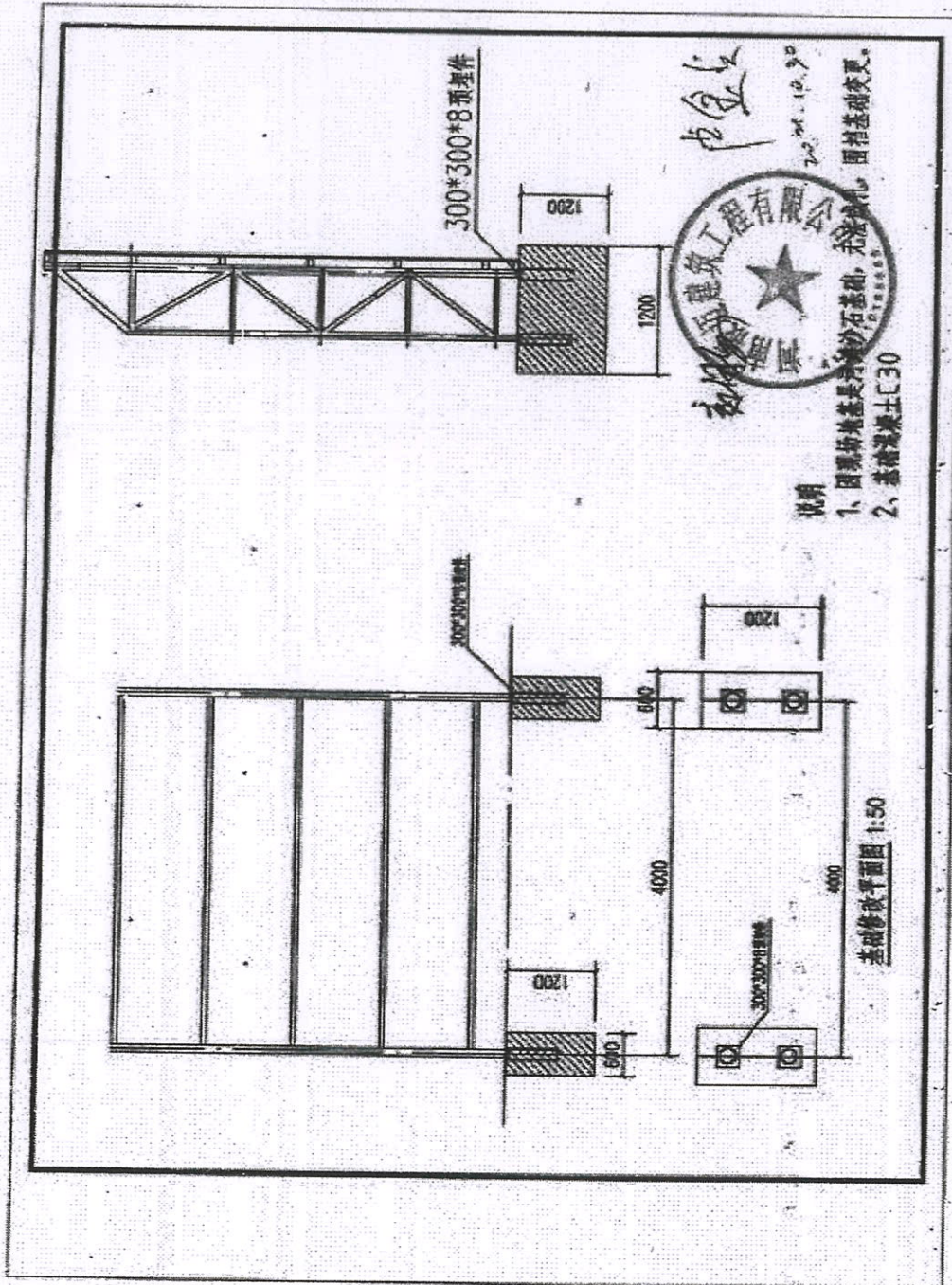

附件三： 廉政合作协议

廉政合作协议

甲方：洛阳浩德浩康置业有限公司

乙方：河南银迈建筑工程有限公司

为加强工程项目建设期间的廉政管理，确保项目高效优质按期竣工，甲、乙双方经协商签定本协议并做为双方共同遵守的廉政行为准则。

一. 甲方责任

1. 甲方有责任向乙方介绍本单位有关廉政管理的各项制度和规定。
2. 甲方有责任对本单位项目管理人员进行廉政教育。
3. 甲方人员应严格遵守本单位有关廉政管理的规定，不得接受乙方的宴请，不得接受任何形式的实物、现金或礼券；
4. 甲方在项目建设期间发现甲方人员任何形式的索贿受贿行为，均应及时采取措施予以制止，并及时通报乙方单位领导。
5. 甲方人员如违反廉政管理制度及本协议规定，甲方应视情节轻重、影响大小给予处罚。
6. 对于乙方举报甲方人员违反廉政规定的情况，甲方应及时进行调查，根据调查情况进行处理。

二. 乙方责任

1. 乙方应保证乙方有关人员了解甲方有关廉政管理的各项制度及本协议的规定，并遵照执行。
2. 乙方不得宴请甲方人员，不得以任何形式赠送实物、现金或礼券。
3. 乙方在项目建设期间发现乙方人员任何向甲方人员行贿行为，均应及时采取措施予以制止，并及时通报甲方单位领导。
4. 乙方有责任接受甲方对乙方在项目建设期间廉政管理执行情况的监督。
5. 乙方单位人员有义务就甲方人员任何形式的索贿或受贿行为及时向甲方单位领导举报；如乙方向甲方人员行贿，或甲方人员向乙方索贿，乙方满足其要求且未向甲方举报的，一经查实，除追回由此给甲方造成的损失外，甲方可要求乙方支付 5-100 万元的违约金。
6. 如因乙方或其人员在项目建设期间贿赂甲方人员，被检查机关立案查处的，甲方有权中止合同履行或解除合同，由此给甲方造成的损失，均由乙方负责赔偿。

三、为维护甲乙双方的合法利益，营造良好的商务环境，甲方建立多种举报渠道（如下）。
甲方内控督查督办人员将恪守职业道德，严格履行保密义务！

- (1) 微信小程序举报（扫面右侧二维码进入程序，举报信息直达董事长）
- (2) 邮箱：hddcfkb@Foxmail.com
- (3) 电话：集团首席风控官：13903793259；
- (4) 电话：集团审计总监：18137710188；
- (5) 电话：地产风控总监：18638357973；
- (6) 电话：地产风控经理：15670305910；
- (7) 直接和风控人员约定场所当面举报。



四、甲乙双方发现对方工作人员有下列行为之一的，可通过第三条约定的渠道进行举报：

1. 推诿扯皮、有责不负、处事消极、渎职失职、弄虚作假等行为。
2. 以权谋私、滥用职权、处事不公、隐瞒事故、违章指挥造成公司严重事故隐患的行为。
3. 贪污、受贿、盗窃、欺上瞒下等违法乱纪行为。
4. 出卖、泄露公司商业机密等危害公司行为。
5. 重大经济活动未按公司制度、流程执行的违规违纪行为。
6. 利用职权，任人唯亲，拉帮结派，搞小利益团体或对同事正当行使权利进行打击报复的行为。
7. 故意涂改公司文件或以公司名义谋私利，损害公司荣誉和利益的行为。
8. 私自侵占、挪用公司财物，损坏公司重要设备或资产的行为。
9. 破坏团队和谐，故意挑拨员工之间关系，对同事恶意侮辱、陷害、制造事端的行为。
10. 妄议集团经营、管理、决策部署、会议决议，对正当行使职权的执法部门、员工进行设置障碍、诋毁、恶意侮辱的行为。
11. 其它违反法律或者招标人公司相关制度的行为。

（以下无正文）

甲方：洛阳浩德浩康置业有限公司

签署日期：2021年12月



乙方：河南银迈建筑工程有限公司

签署日期：2021年12月



签证审核

签证编号	LNSSWY-QQ-002-001	签证名称	售楼部新增围挡
签证类型	其他	签证日期	2023-04-15
申请单		关联合同	济宁山水文苑项目围挡制作与安装工程施工合同
币种汇率	币种: 人民币 汇率: 1.00000000	合作伙伴	河南银迈建筑工程有限公司 类型: 工程类
税率	9.00%		
签证金额	48,030.00	办理期限	2023-04-15
暂估金额	0.00		
施工单位报送金额	0.00		
附件	LNSSWY-QQ-002-001.pdf		
签证原因	售楼部示范区开放, 为保证工地与开放区域分隔, 在售楼部东侧, 新增2.75m高围挡, 新增段长度35m; 售楼部西侧3.65m高围挡, 新增段长度82m。工地东侧已施工2.5m高围挡, 因新修道路原因, 为保证安全, 加高1m, 加高段长度45m。		

费用项	含税金额(原币)	税额(原币)	金额(原币)	备注
01020201 直接费->前期费用->临时设施->临时围墙 单位工程: 20#地块->配套 产品组合: 物业用房	48,030.00	3,965.76	44,064.22	

经办人意见 售楼部示范区开放, 为保证工地与开放区域分隔, 在售楼部东侧, 新增2.75m高围挡, 新增段长度35m; 售楼部西侧3.65m高围挡, 新增段长度82m。工地东侧已施工2.5m高围挡, 因新修道路原因, 为保证安全, 加高1m, 加高段长度45m。费用增加48030元, 请领导审核。
 签字: 张笑笑 日期: 2023-04-17

经办人部门 集团公司->济宁项目->济宁项目->工程技术部

审批栏	PM项目工程经理意见 同意	签字: 吴凯昇 日期: 2023-04-17
	PM项目成本经理意见 同意	签字: 周静怡 日期: 2023-04-26
	PM项目总经理意见 同意	签字: 陈明友 日期: 2023-04-25
	PM工程管理部总监意见 同意	签字: 闫明鑫 日期: 2023-04-25
	PM成本管理部总监意见 前期遗留签证, 单价前期已约谈。	签字: 陈海民 日期: 2023-04-25
	PM大运营中心总监意见 同意	签字: 施聪明 日期: 2023-04-25
	PM地产联络副总裁意见 同意	签字: 施聪明 日期: 2023-04-26
	PM申请人意见 同意	签字: 张笑笑 日期: 2023-04-26

流向 [点击折叠](#)

[完整流向](#)

序号	发件人/发件日期	当前任务	处理人	签收日期/结束日期	意见	审核意见	公开	处理状态
1		申请人	张笑笑	2023-04-17 14:41 2023-04-17 14:41	售楼部示范区开放, 为保证工地与开放区域分隔, 在售楼部东侧, 新增2.75m高围挡, 新增段长度35m; 售楼部西侧3.65m高围挡, 新增段长度82m。工地东侧已施工2.5m高围挡, 因新修道路原因, 为保证安全, 加高1m, 加高段长度45m。费用增加48030元, 请领导审核。 [详细]			处理完毕
2	张笑笑 / 2023-04-17 14:41	项目工程经理	吴凯昇	2023-04-17 14:47 2023-04-17 14:47	同意 [详细]			处理完毕
3	吴凯昇 / 2023-04-17 14:47	项目成本经理	周静怡	2023-04-17 14:49 2023-04-17 14:50	同意 [详细]			处理完毕
4	周静怡 / 2023-04-17 14:50	项目总经理	陈明友	2023-04-17 14:52 2023-04-18 09:19	同意 [详细]			处理完毕
5	陈明友 / 2023-04-18 09:19	工程管理部总监	闫明鑫	2023-04-18 11:31 2023-04-18 11:32	同意 [详细]			处理完毕
6	闫明鑫 / 2023-04-18 11:32	成本管理部总监	陈海民	2023-04-18 13:55 2023-04-22 14:25	提供单价测算及历史价格对比情况 [详细]			处理完毕
7	陈海民 / 2023-04-22 14:25	项目成本经理(退回)	周静怡	2023-04-24 11:52 2023-04-25 15:53	原设计该位置为5.5米围挡, 因景观公司及景观设计提出5.5米高对售楼部遮挡较为严重, 且可节约成本, 故改为2.75米高、3.65米高围挡。历史价格分析详见附件。 [详细]			处理完毕
8	周静怡 / 2023-04-25 15:53	项目总经理	陈明友	2023-04-25 16:41 2023-04-25 16:41	附件: 围挡单价测算及历史价格对比情况.xlsx 同意 [详细]			处理完毕

地产-招采合约部/张东飞 2021-11-08 08:53:16
提交

张东飞 2021-11-22

张东飞 2021-11-22

张东飞 2021-11-22

张东飞 2021-11-22

张东飞 2021-11-22

张东飞 2021-11-22

张东飞 2021-11-22

张东飞 2021-11-22

张东飞 2021-11-22

张东飞 2021-11-22

张东飞 2021-11-22

张东飞 2021-11-22

张东飞 2021-11-22

工程签证审批单 (I类项目)

编号: LNSSWY-08-002-00



项目名称	洛宁山水文苑项目	工程名称	围挡制作与安装工程
归属合同		合同编号	LNSSWY-QQ-002
签证部位	工地东侧原 2.5 米围挡加高、售楼部东侧新增 2.75 米围挡、售楼部西侧新增 3.65 米围挡		
签证内容	<p>签证内容:</p> <p>1, 工地东侧已完工 2.5 米围挡, 因施工现场新修道路, 为保证安全, 加高 1 米, 加高段长度 45 米;</p> <p>2, 售楼部门口东侧, 为保证环境和安全文明施工, 与施工工地隔开, 新增 2.75 米高围挡, 新增段长度 35 米;</p> <p>3, 售楼部门口西侧, 为保证环境和安全文明施工, 与施工工地隔开, 新增 3.65 米高围挡, 新增段长度 82 米。</p> <p>经办人签字/日期: 李金立 2022.8.30</p>		
项目工程部门/景观 工程技术部	<p>签证工程量复核说明:</p> <p style="font-size: 1.2em;">情况属实 签证中第 2、第 3 项已施工进度中 计取。</p> <p>工程质量验收结果: <input checked="" type="checkbox"/>合格 <input type="checkbox"/>不合格</p> <p>专业工程管理岗签字/日期: 侯艳中 2022.8.30</p> <p>部门经理签字/日期: 侯艳中 2022.8.30</p>		
成本管理部门	<p>签证工程量复核结果:</p> <p>经双方协商一致, 签证金额为 48030 元 (大写肆万捌仟零叁拾元整), 详见下附报。</p> <p>工程质量验收结果: <input type="checkbox"/>合格 <input type="checkbox"/>不合格</p> <p>签证价格核定 (附计算过程):</p>		

	专业成本管理岗签字/日期: 同德. 2022.11.4. 部门经理签字/日期:
项目总/景观工程技术部负责人	签字/日期:
成本管理部负责人	签字/日期:
大运营中心总额度≤2万	签字/日期:
总裁 额度 < 10万	签字/日期:
董事会/董事长 额度≥10万	签字/日期:

洛宁山水文苑项目围挡制作与安装工程施工合同签证金额(LNSSWY-QQ-002)

序号	名称	单位	工程量	含税单价 (元/m)	含税合价 (元)	备注	价格来源
1	原2.5m围挡加高1m	m	45	40	1800.00	现场工程量	约谈记录
2	新增2.75m高围挡	m	35	290	10150.00	现场工程量	约谈记录
3	新增3.65m围挡	m	82	440	36080.00	现场工程量	约谈记录
4	合计(1+2+3)				48030.00		

单位名称: 洛阳洛康置业有限公司

甲方代表: 顾青山

签字日期: 2023.11.4

单位名称: 河南银匠建筑工程有限公司

乙方代表: 李金立

签字日期: 2023.11.4

洛宁山水文苑项目围挡制作与安装工程施工合同签证金额(LNSSWY-QQ-002)

序号	名称	单位	工程量	含税单价 (元/m)	含税合价 (元)	备注	价格来源
1	原2.5m围挡加高1m	m	45	40	1800.00	现场工程量	约谈记录
2	新增2.75m高围挡	m	35	290	10150.00	现场工程量	约谈记录
3	新增3.65m围挡	m	82	440	36080.00	现场工程量	约谈记录
4	合计(1+2+3)				48030.00		

单位名称: 洛阳洛辰置业有限公司

甲方代表: 同玲心

签字日期: 2022.11.4.

单位名称:

乙方代表:

签字日期:

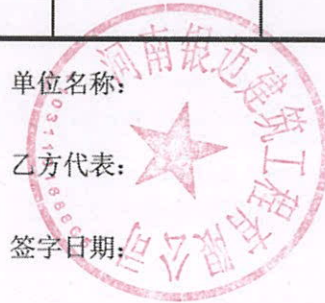

洛宁山水文苑项目围挡制作与安装工程施工合同签证金额(LNSSWY-QQ-002)

序号	名称	单位	工程量	含税单价 (元/m)	含税合价 (元)	备注	价格来源
1	原2.5m围挡加高1m	m	45	40	1800.00	现场工程量	约谈记录
2	新增2.75m高围挡	m	35	290	10150.00	现场工程量	约谈记录
3	新增3.65m围挡	m	82	440	36080.00	现场工程量	约谈记录
4	合计(1+2+3)				48030.00		

单位名称: 洛阳洛源浩康置业有限公司

甲方代表: 同峰山

签字日期: 2022.11.4

单位名称:

乙方代表:

签字日期:



洛宁山水文苑项目围挡制作与安装工程施工合同签证金额(LNSSWY-QQ-002)

序号	名称	单位	工程量	含税单价 (元/m)	含税合价 (元)	备注	价格来源
1	原2.5m围挡加高1m	m	45	40	1800.00	现场工程量	约谈记录
2	新增2.75m高围挡	m	35	290	10150.00	现场工程量	约谈记录
3	新增3.65m围挡	m	82	440	36080.00	现场工程量	约谈记录
4	合计(1+2+3)				48030.00		

单位名称: 洛阳宏德海康置业有~~限~~公司

甲方代表: 同梅

签字日期: 2022.11.4

单位名称: 河南银迈建筑工

乙方代表:

签字日期:



洛宁山水文苑项目围挡制作与安装工程施工合同签证金额(LNSSWY-QQ-002)

序号	名称	单位	工程量	含税单价 (元/m)	含税合价 (元)	备注	价格来源
1	原2.5m围挡加高1m	m	45	40	1800.00	现场工程量	约谈记录
2	新增2.75m高围挡	m	35	290	10150.00	现场工程量	约谈记录
3	新增3.65m围挡	m	82	440	36080.00	现场工程量	约谈记录
4	合计(1+2+3)				48030.00		

单位名称: 河南恒远建设工程有限公司

甲方代表: 闫辉

签字日期: 2022.11.4

单位名称:

乙方代表:

签字日期:

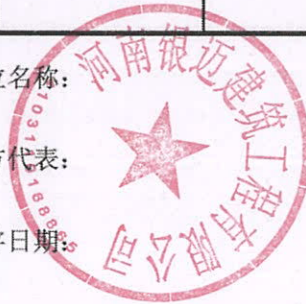

站守项目施工围挡现场测量(二次)

已施工的2.5m围挡局部加高1m. 45m长. ✓

售楼部南: 5.5高. 6m. + 45m = 51m.

3.65m高: $14.2 + 33.7 + 34.1 = 72m$. 82m. ✓

2.75m高: $20.5 + 14.5 = 35m$. ✓

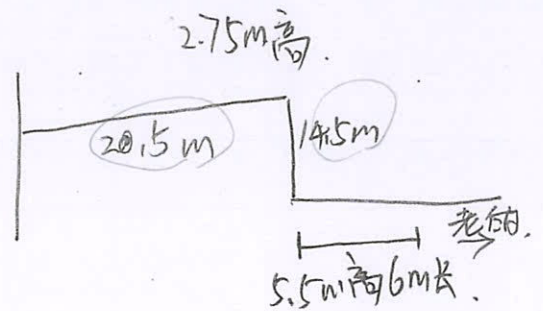
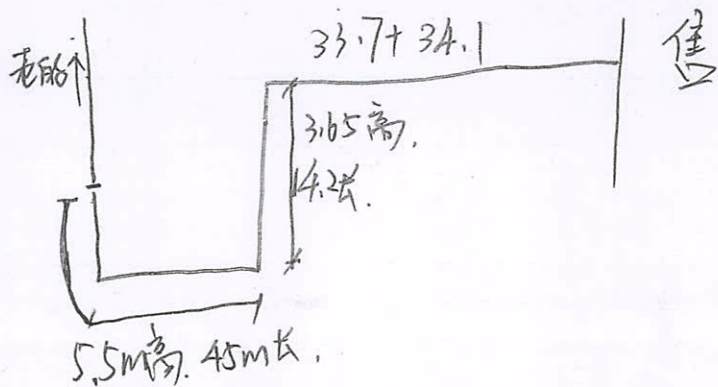

成本部: 查香总 2022.6.27

工程部: 侯艳中 2022.6.27

监理: 余金 2022.6.27

总包: 蒋晓奎 2022.6.27

监理: 李豪 2022.6.27

供应商约谈记录

第 次约谈

约谈的供应商名称	河南超迈建筑工程有限公司
约谈的供应商类别	<input type="checkbox"/> 监理 <input type="checkbox"/> 总包 <input type="checkbox"/> 精装修分包单位 <input type="checkbox"/> 景观园林施分包单位 <input type="checkbox"/> 材料设备供货商 <input type="checkbox"/> 其它分包
约谈事由	洛宁围挡新高度做法价格约谈
约谈日期	2022.3.3
约谈地点	地产三楼

约谈的内容

2.75m高围挡 290元/m. > 含税√9%
 3.165m高围挡 440元/m.
 做法详见附件图纸.
 长度现场确认.

做法见后.

最终报价 (人民币):

大写:

专票税率:

签字确认栏

供应商代表	签字:  电话: 13783156188	日期:
-------	---	-----

我司代表	签字: 张东飞 2022.3.3	签字: 吉青蕊 2022.3.3
------	---------------------	---------------------

供应商约谈记录

第 / 次约谈

约谈的供应商名称	河南创远建设工程有限公司		
约谈的供应商类别	<input type="checkbox"/> 监理 <input type="checkbox"/> 总包 <input type="checkbox"/> 精装修分包单位 <input type="checkbox"/> 景观园林分包单位 <input type="checkbox"/> 材料设备供货商 <input type="checkbox"/> 其它分包		
约谈事由	原25m围档加高1m价格约谈		
约谈日期	2022.11.1		
约谈地点	施工现场		
约谈的内容			
工地施工25米围挡，因施工现需新修道路，为保障安全，加高1米。 大角已施工围挡上高1米，经核算单价40元/米。 围挡包含门套、杆件、木柱、各圈柱用镀锌管、精材、空鼓等所有一切人工材料 所有费用。 板皮及围挡镀锌板。 围挡同原25m围挡做法。			
最终报价（人民币）：	/	大写：	/
			专票税率：9%
签字确认栏			
供应商代表	签字：卢金占	电话：13783156188	日期：2022.11.1
我司代表	签字： 日期：2022.11.1		

洛宁山水文苑项目

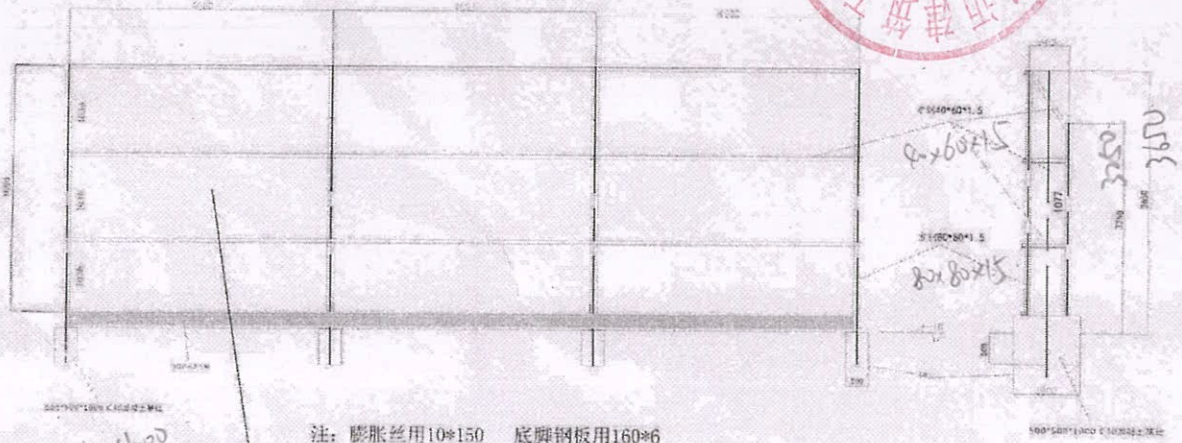

500x500x1200

0.3MM厚彩钢板

注：膨胀丝用10*150 底脚钢板用160*6

500x500x1200 C30 7A

300高 x 240
300x240x150长

工程名称	洛宁山水文苑项目	工程地点	洛宁山水文苑项目
设计单位	河南金建建设工程有限公司	设计日期	2023年10月
审核人		审核日期	
备注	3.65米双向封板		

洛宁山水文苑项目

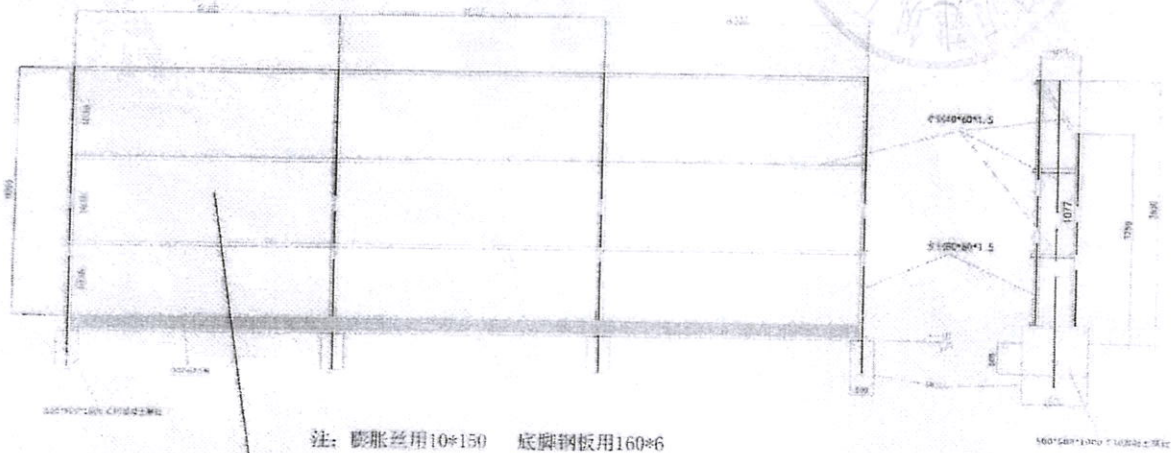

注：膨胀丝用10*150 底脚钢板用160*6

0.3MM厚彩钢板

NO.	DATE	BY	CHK						
01	2024
02	2024

3.65米以内均封板

洛宁山水文苑项目

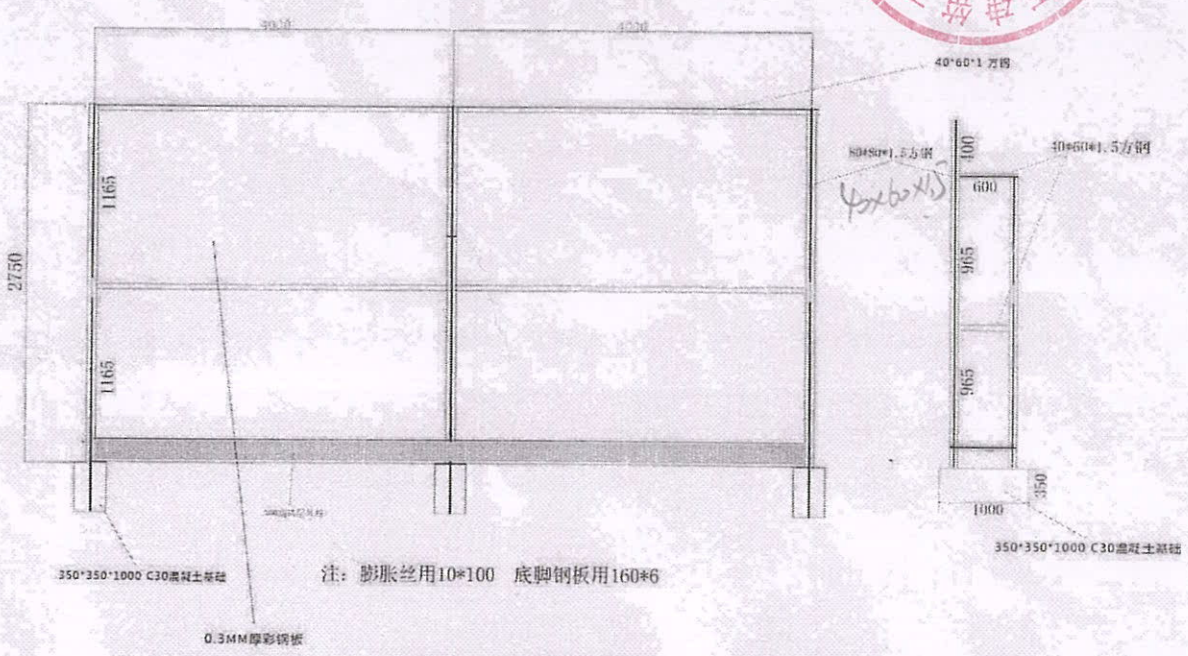

工程名称	洛宁山水文苑项目	工程地点	洛宁
建设单位	河南建筑工程有限公司	设计单位	河南建筑工程有限公司
项目负责人		设计负责人	
审核人		审核人	
日期	2023.10.18	日期	2023.10.18

洛宁山水文苑项目

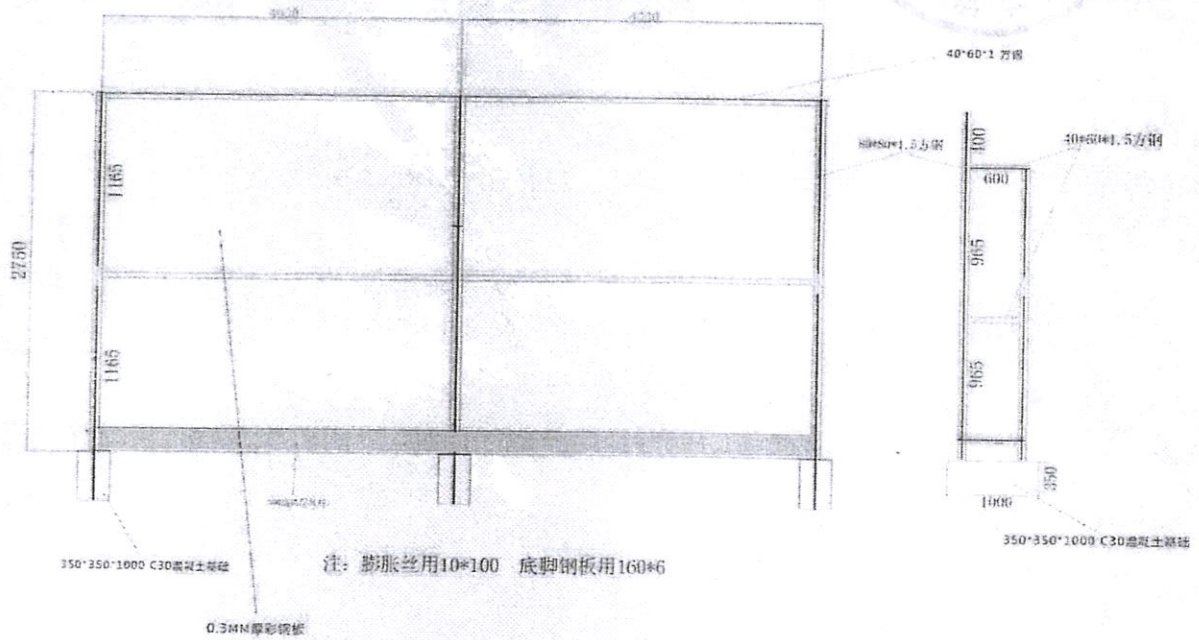

350*350*1000 C30 混凝土基础

注: 膨胀丝用10*100 底脚钢板用160*6

0.3MM 厚彩钢板

350*350*1000 C30 混凝土基础

图号	设计	日期	比例	共	张	第	张
11	11	11	1:1	1	1	1	1
设计	审核	制图	校对	1	1	1	1
11	11	11	11	1	1	1	1

洛宁山水文苑项目围挡制作与安装工程验收照片

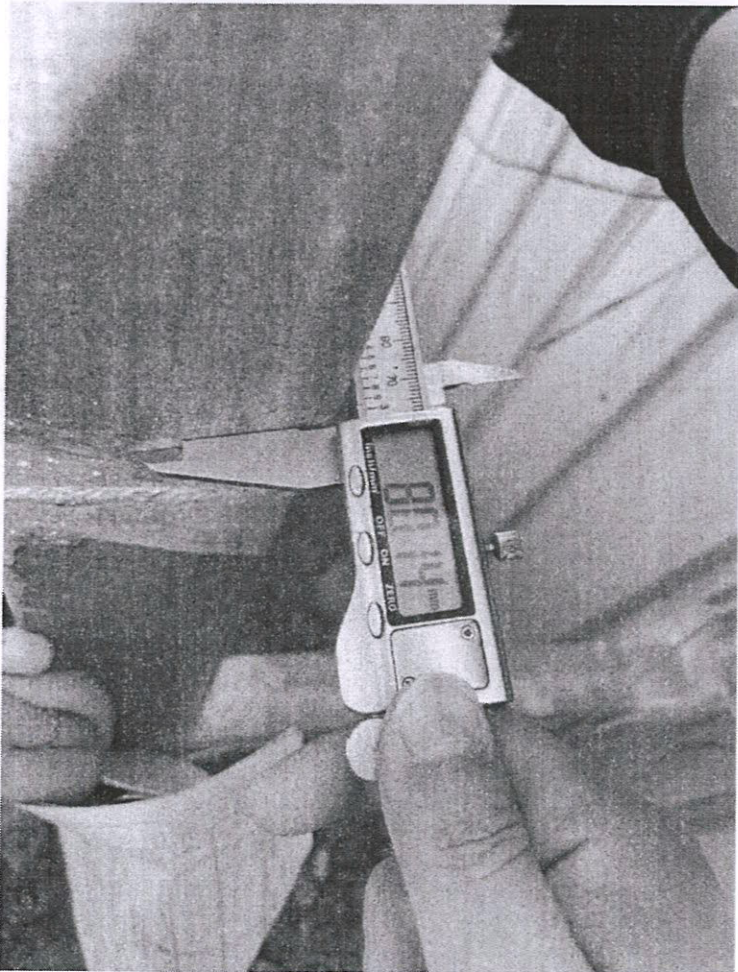

洛宁山水文苑项目围挡制作与安装工程验收照片

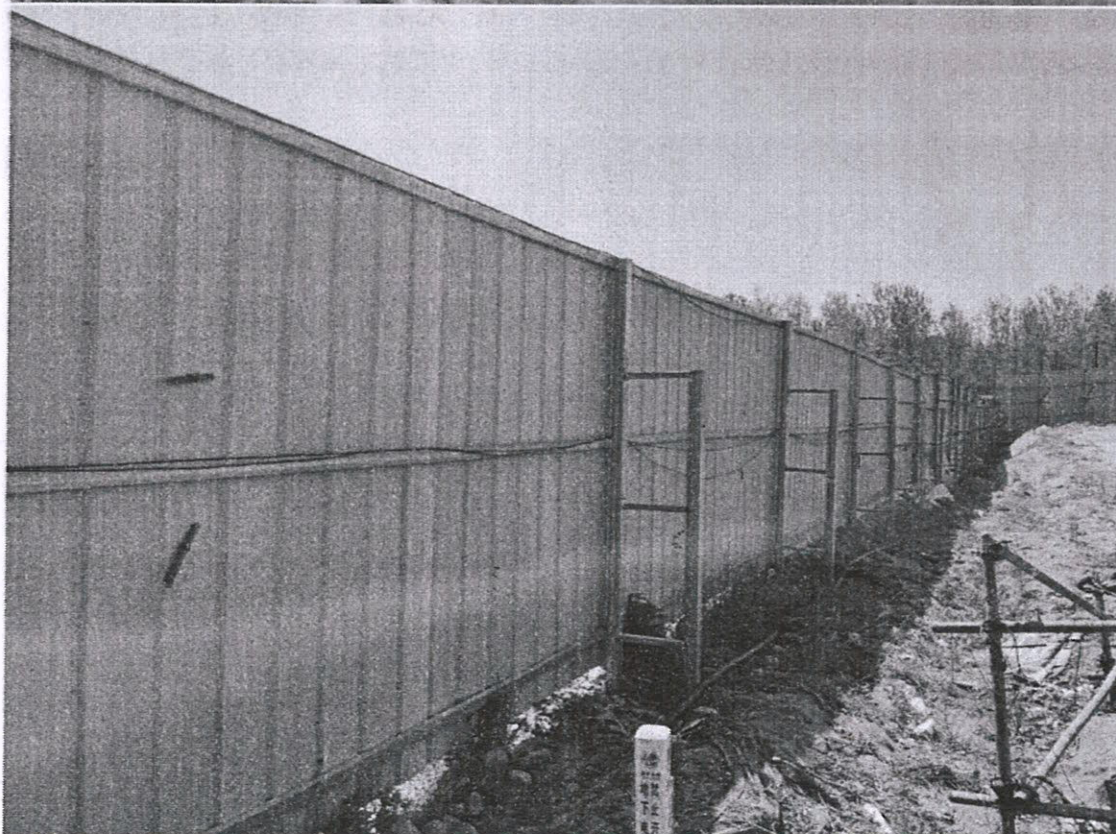

洛宁山水文苑项目围挡制作与安装工程验收照片

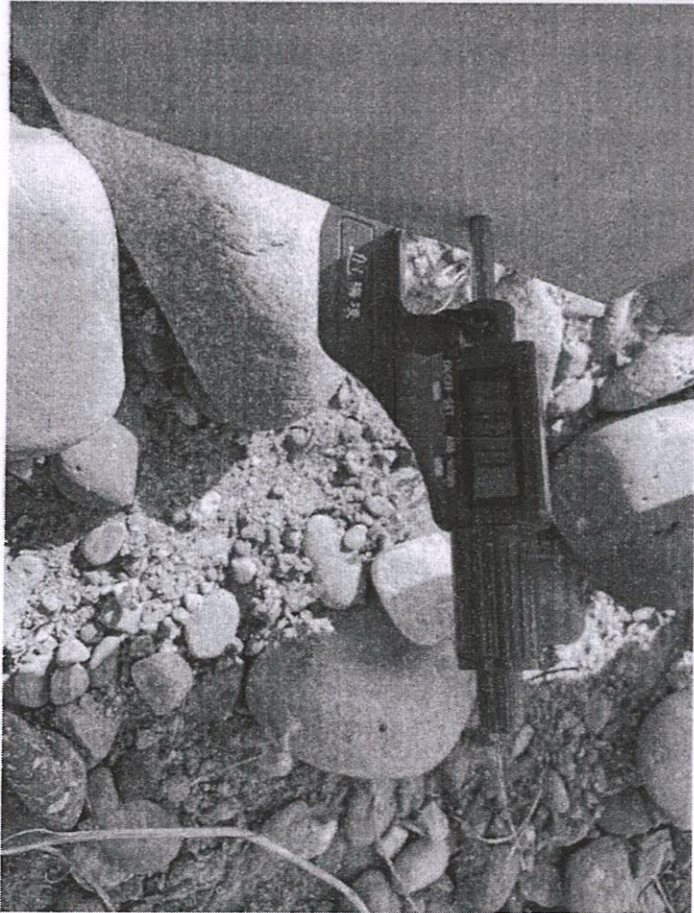
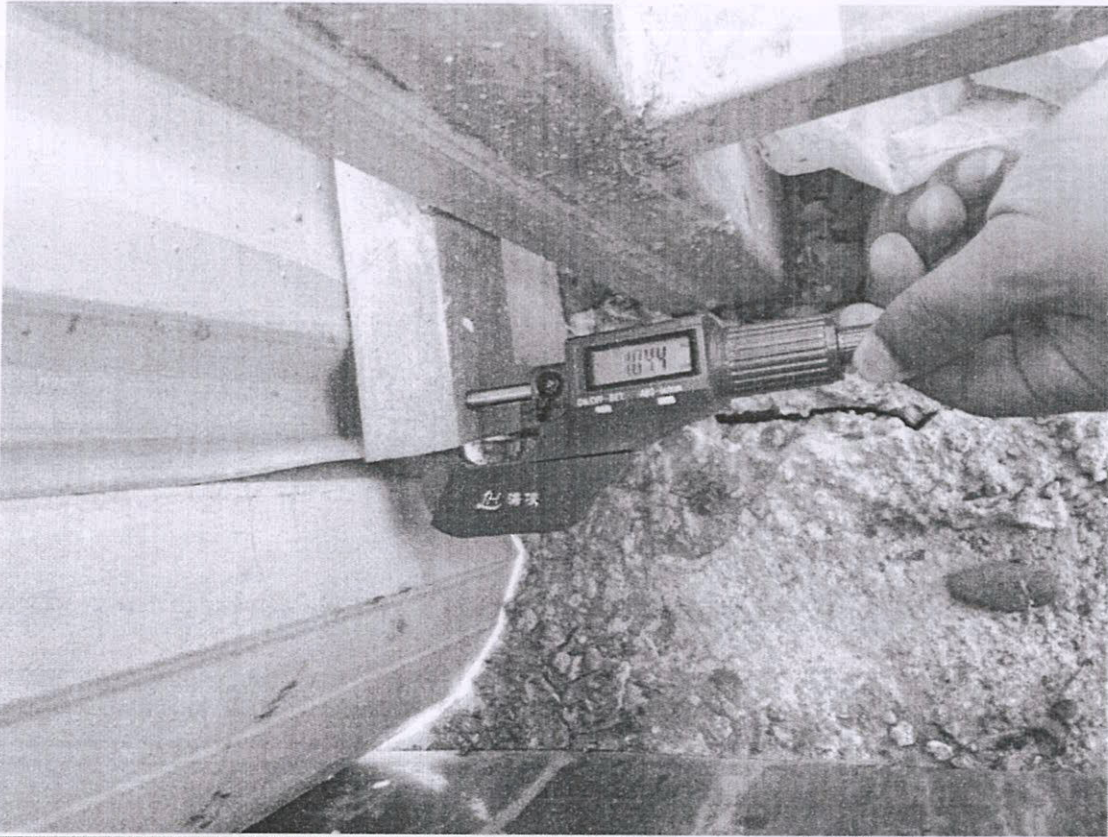

洛宁山水文苑项目围挡制作与安装工程验收照片

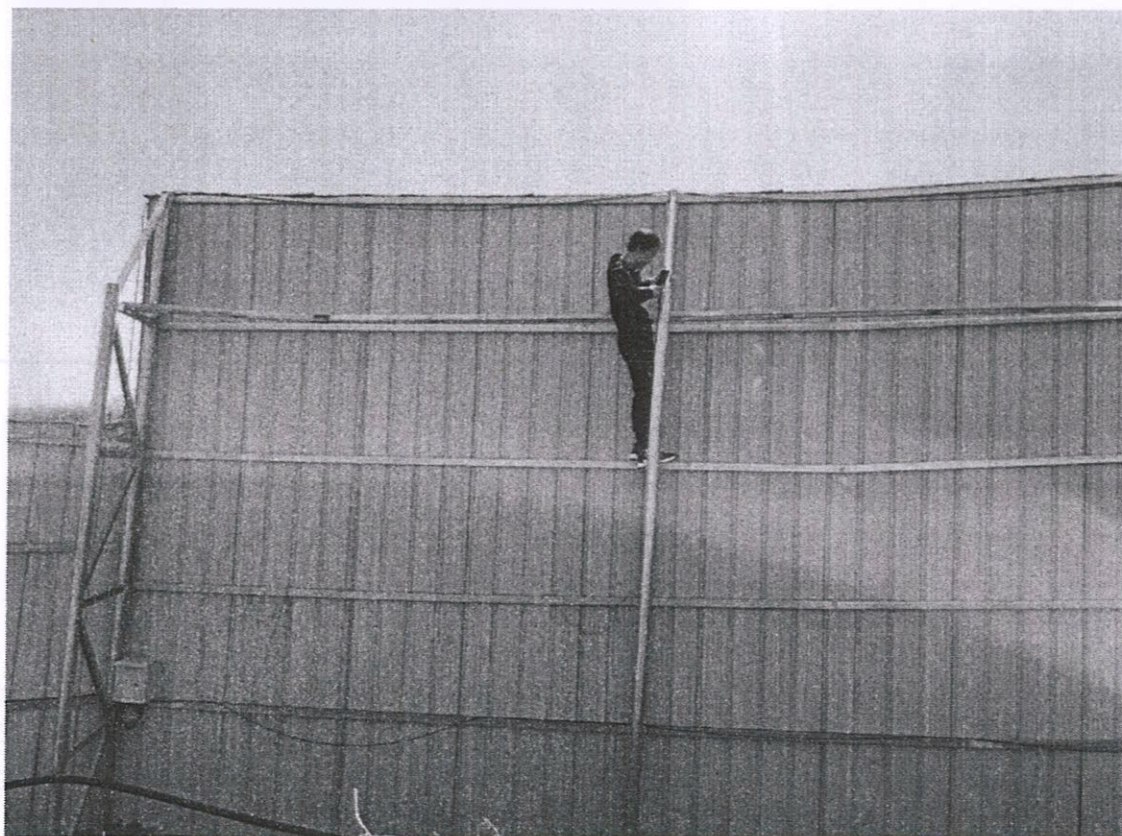
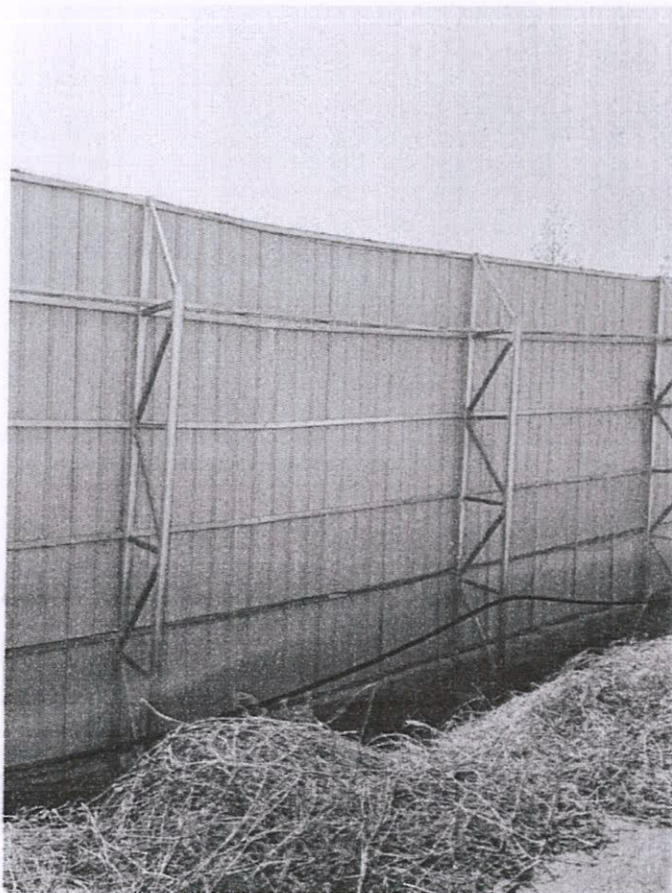

洛宁山水文苑项目围挡制作与安装工程验收照片

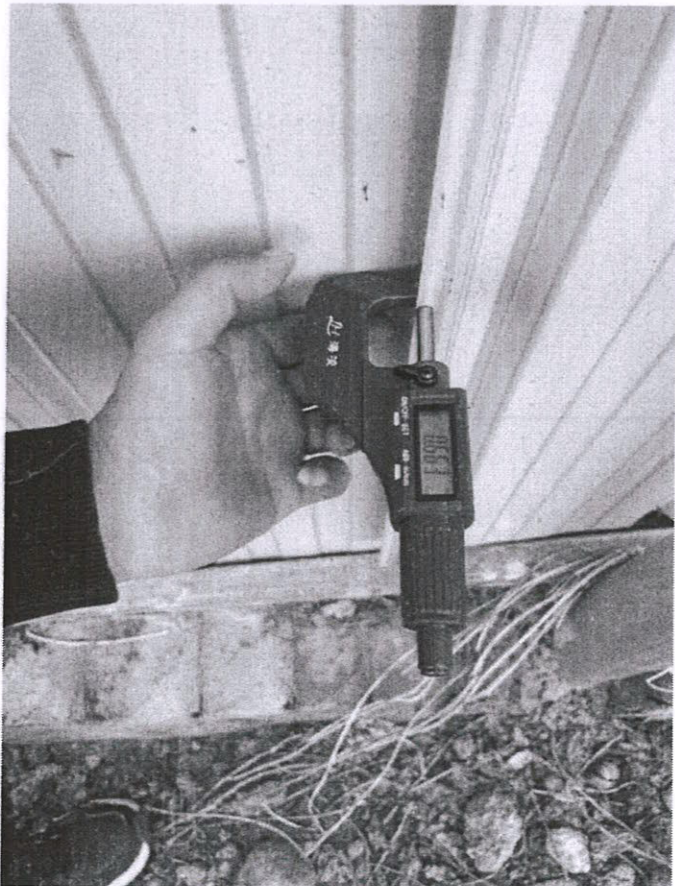

洛宁山水文苑项目围挡制作与安装工程验收照片

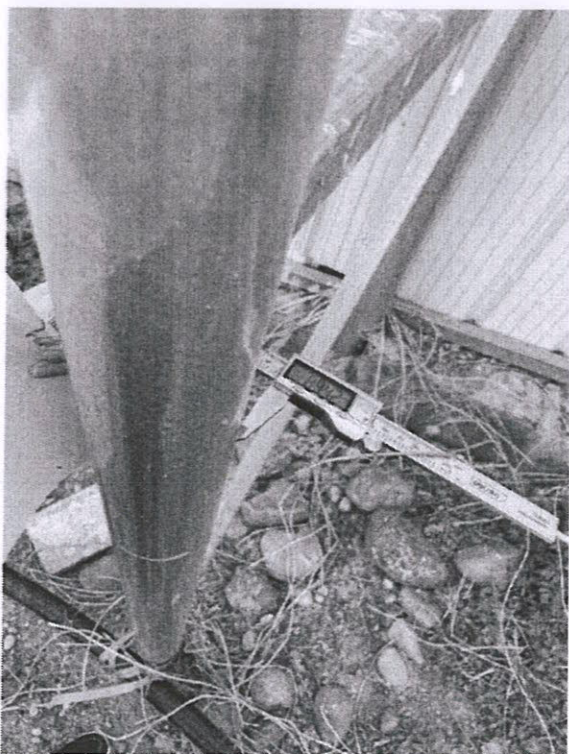

洛宁山水文苑项目围挡制作与安装工程验收照片

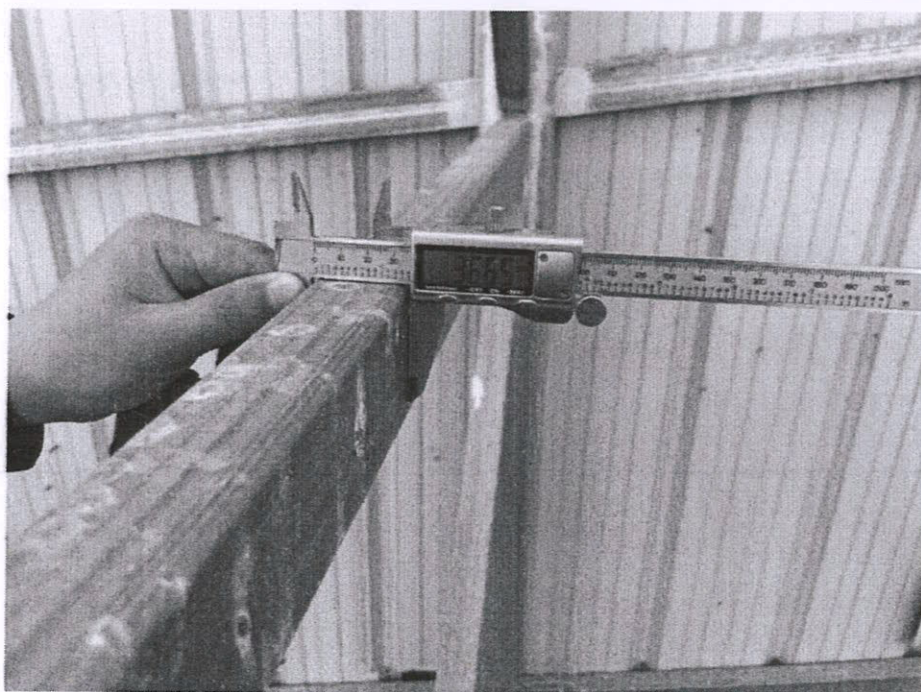

洛宁山水文苑项目围挡制作与安装工程验收照片

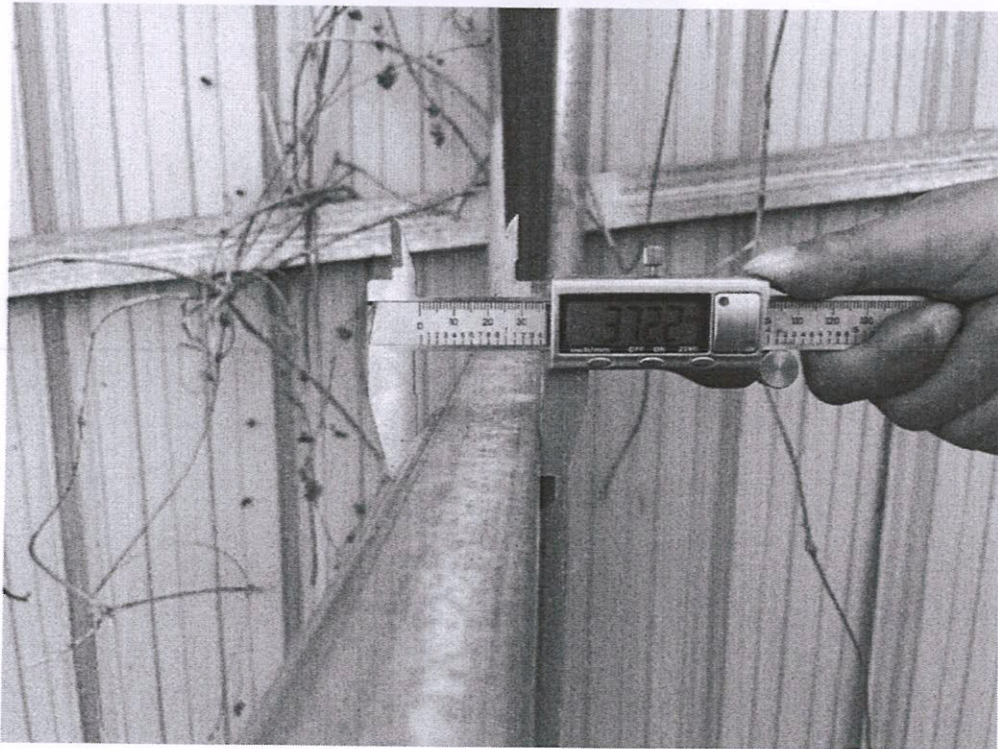
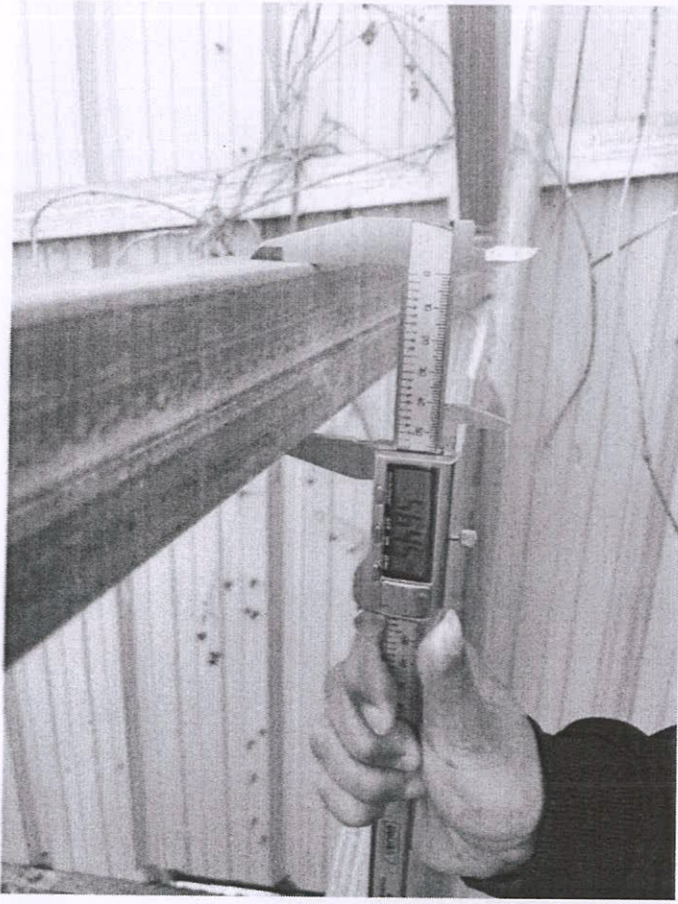

洛宁山水文苑项目围挡制作与安装工程验收照片

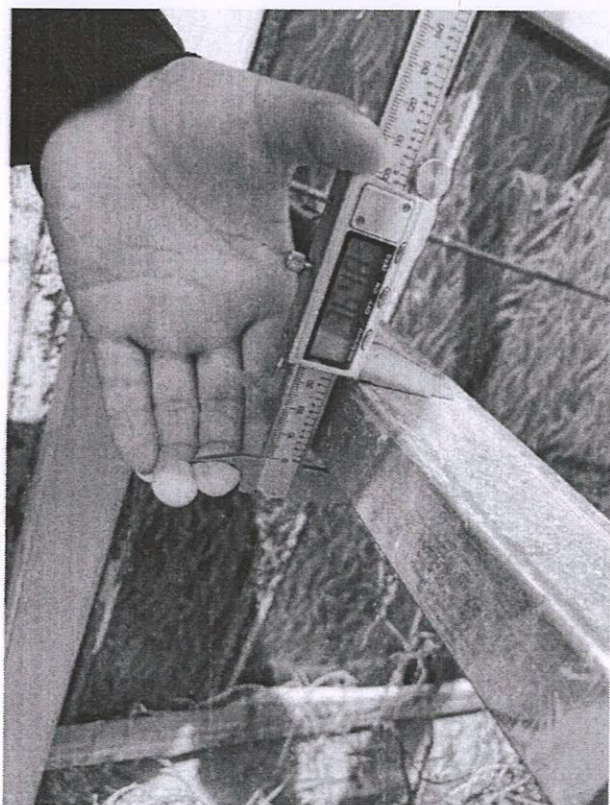

洛宁山水文苑项目围挡制作与安装工程验收照片

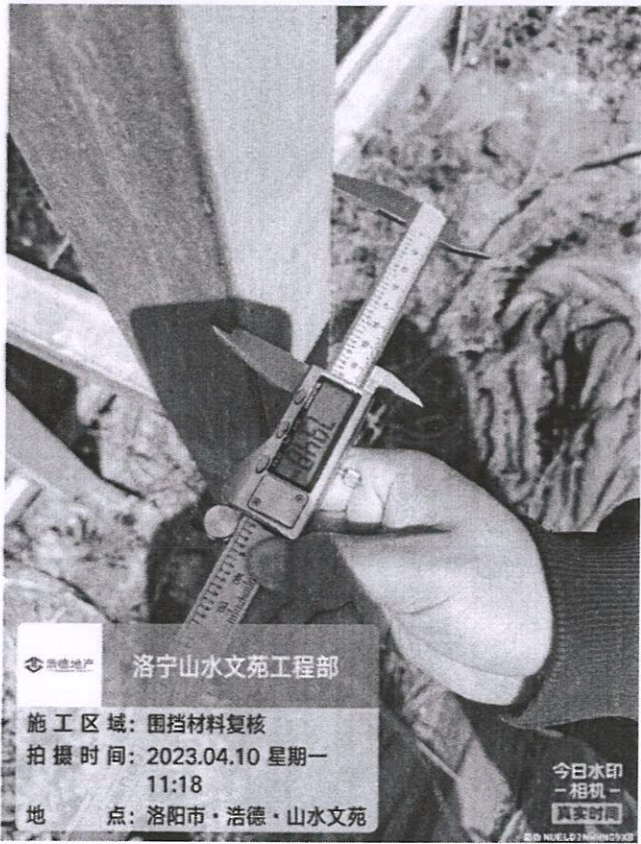

洛宁山水文苑项目围挡制作与安装工程验收照片



赵豪 2023.4.10

侯艳中 2023.4.10

成: 阿明. 2023.4.10

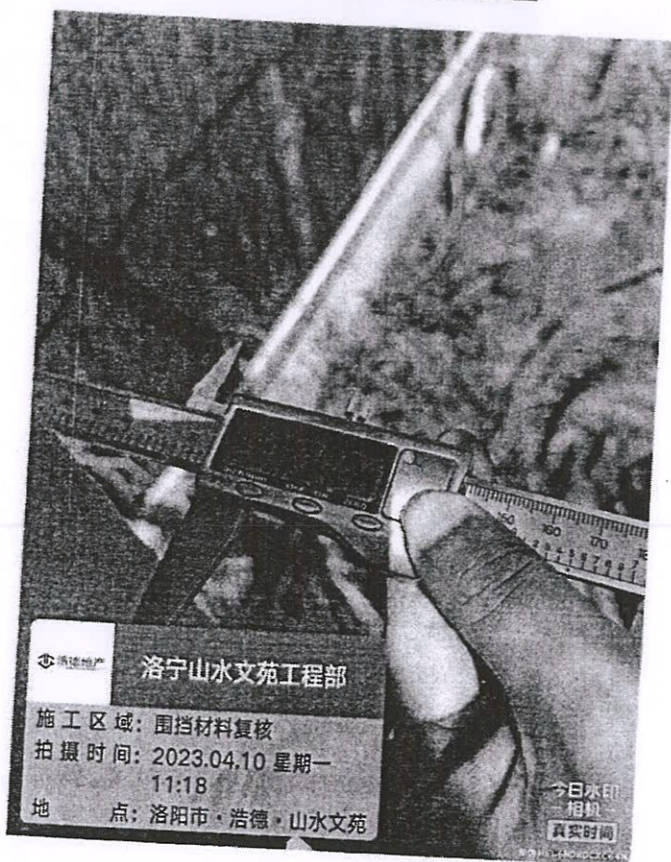

工程结算资料核对确认表

项目名称	洛宁山水文苑项目围挡制作与安装工程		核对时间	
序号	结算资料名称	核对数量	备注	
1	结算通知书	1份		
2	结算申请报告	1份		
3	工程验收单	1份		
4	工程签证单	1份	1份	
5	设计变更单	2份		
6	授权委托书	1份		
7	帐目往来明细	1份		
8	水电费清单	1份		
9	施工合同	1份		
10	工程量清单	1份		
11	竣工图纸	1套		
相关部门签字栏	施工单位： (签字盖章) 	项目工程部： (签字盖章) 侯艳中 2023.4.4	成本部门： (签字盖章)	

注：

- 1、本确认单在施工方上报结算前进行结算资料核对确认，确认后，增补联系单一律不作为结算依据。
- 2、本确认单需成本部门、项目工程部和施工单位核对签字确认并盖章。
- 3、本确认单仅对竣工结算资料的数量作确认，具体结算按合同及定额规定办理。

报送张景

洛宁围挡项目情况说明

本项目施工过程中，分两次施工：

第一次施工内容为，合同内部分工作内容；

第二次施工内容为，首次施工围挡拆除后，建设方要求再次施工不同高度围挡及合同未完成部分，不同高度围挡工作详细内容，附签证。

第一次施工（合同内部分工作内容）：

1, 2.5 米高，总长 712.5 米，每米 180 元，总价 128250 元；

2, 5.5 米高，总长 119.3 米，每米 1290 元，总价 153897 元。

合计总价：282147 元；

第二次施工（签证对应工作和合同未完工作）

1, 签证工作内容：48030 元，附详单；

2, 合同内工作 5.5 米高，51 米长，每米 1290 元，总价 65790 元。

总价合计：113820 元；

所有施工工作，全部总价合计：395967 元。



洛宁 第一次做围挡 长四方形

全部封闭

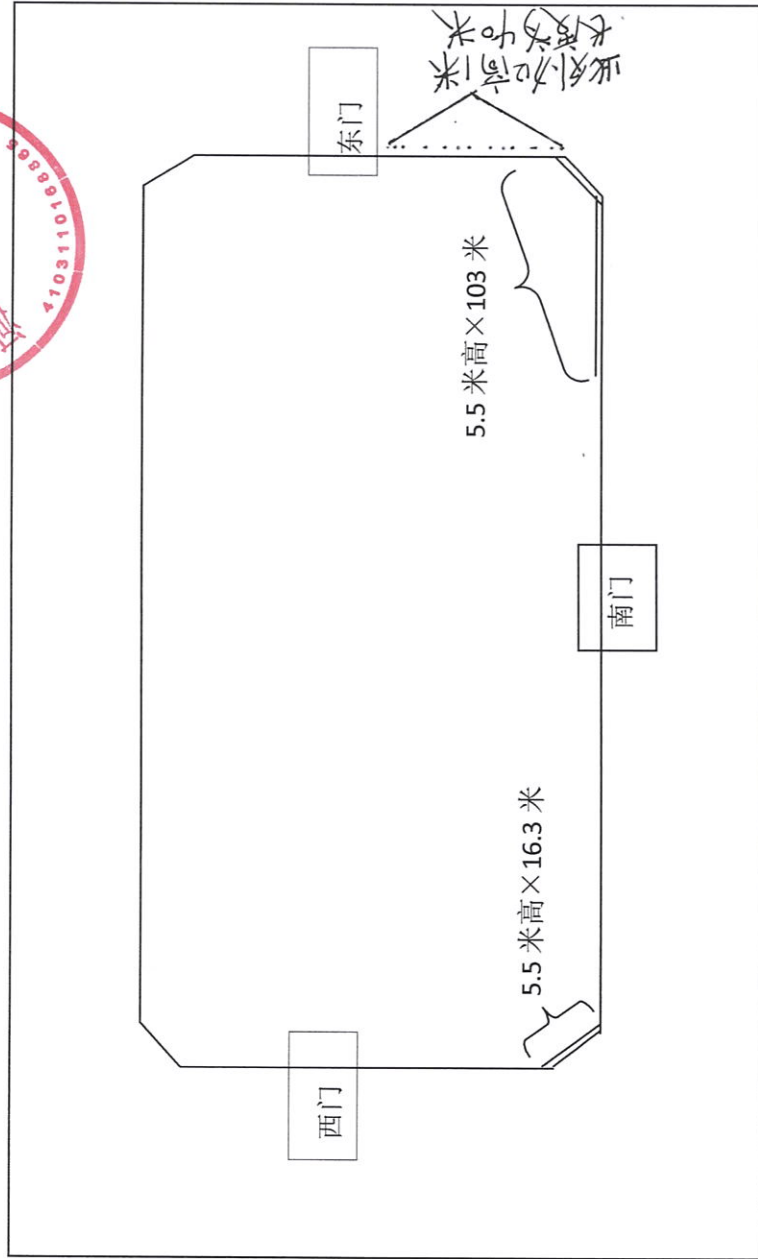

注明：

双线部分为5.5米高。单线部分为2.5米高，四周全长712.5米。

Company

地址: 深圳市福田区元亨路
No. 1, Yuan Heng Road, Shenzhen, P.R. China

电话: 0755-26666666

传真: 0755-26666666

联系人: 李工

日期: 2018.05.05

图号: 01-01

比例: 1:5

备注: 1. 本图仅供参考, 不作为施工依据。
2. 施工过程中如有变更, 请及时通知设计单位。
3. 本图版权归设计单位所有, 未经许可, 不得擅自复制或传播。

设计: 李工

审核: 李工

日期: 2018.05.05

图号: 01-01

比例: 1:5

备注: 1. 本图仅供参考, 不作为施工依据。
2. 施工过程中如有变更, 请及时通知设计单位。
3. 本图版权归设计单位所有, 未经许可, 不得擅自复制或传播。

设计: 李工

审核: 李工

日期: 2018.05.05

图号: 01-01

比例: 1:5

备注: 1. 本图仅供参考, 不作为施工依据。
2. 施工过程中如有变更, 请及时通知设计单位。
3. 本图版权归设计单位所有, 未经许可, 不得擅自复制或传播。

设计: 李工

审核: 李工

日期: 2018.05.05

图号: 01-01

比例: 1:5

备注: 1. 本图仅供参考, 不作为施工依据。
2. 施工过程中如有变更, 请及时通知设计单位。
3. 本图版权归设计单位所有, 未经许可, 不得擅自复制或传播。

设计: 李工

审核: 李工

日期: 2018.05.05

图号: 01-01

比例: 1:5

备注: 1. 本图仅供参考, 不作为施工依据。
2. 施工过程中如有变更, 请及时通知设计单位。
3. 本图版权归设计单位所有, 未经许可, 不得擅自复制或传播。

设计: 李工

审核: 李工

日期: 2018.05.05

图号: 01-01

比例: 1:5

备注: 1. 本图仅供参考, 不作为施工依据。
2. 施工过程中如有变更, 请及时通知设计单位。
3. 本图版权归设计单位所有, 未经许可, 不得擅自复制或传播。

设计: 李工

审核: 李工

日期: 2018.05.05

图号: 01-01

比例: 1:5

备注: 1. 本图仅供参考, 不作为施工依据。
2. 施工过程中如有变更, 请及时通知设计单位。
3. 本图版权归设计单位所有, 未经许可, 不得擅自复制或传播。

设计: 李工

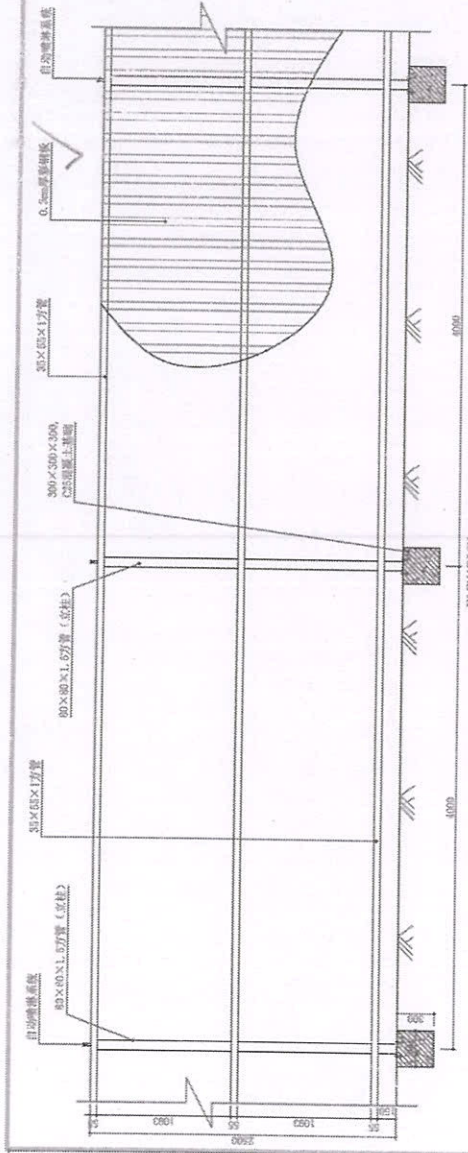

ELEVATION
2.5m广告布搭设方案正立面图 1:25
(说明: 彩钢板采用60目玫瑰铝沿龙
背布设固定, 螺丝间距不大于240mm)

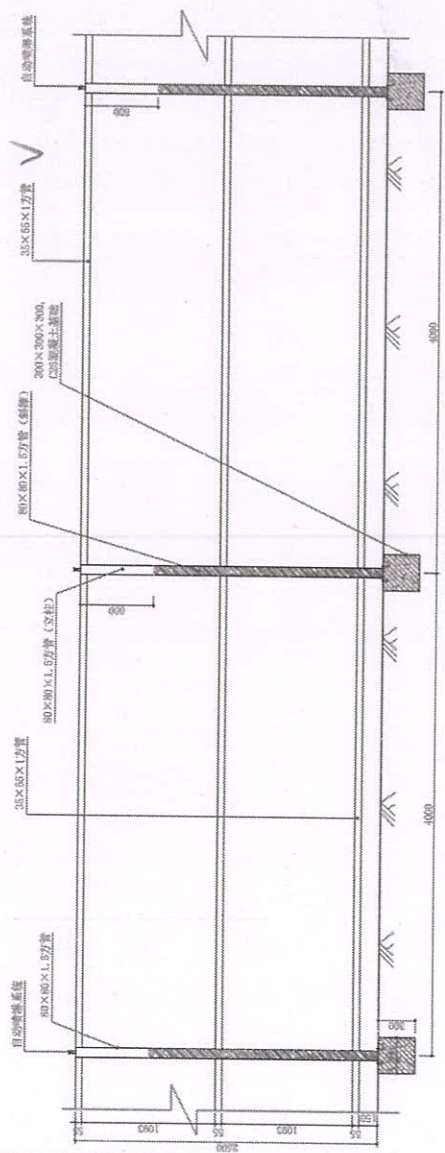

ELEVATION
2.5m广告布搭设方案背立面图 1:25

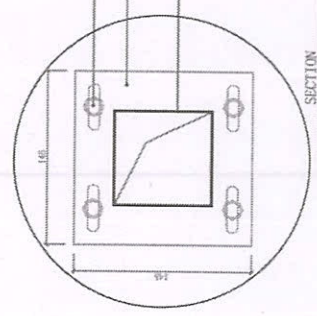

SECTION
玻璃板节点图 1:5

说明: 此图为新搭建围挡, 施工做法
同原有(61商业地块西南角部位) 2.5米围挡一致。

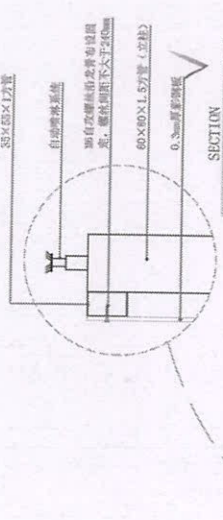

SECTION
围挡顶部节点图 1:5

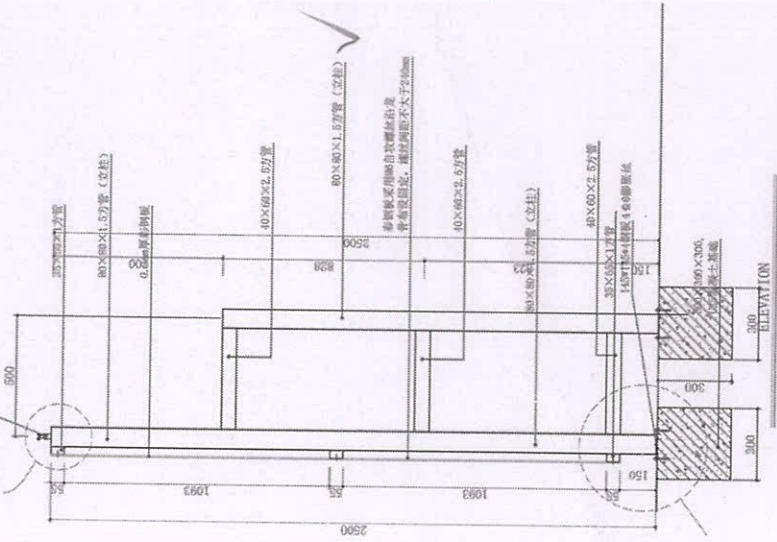

ELEVATION
2.5m广告布搭设方案侧立面图 1:25

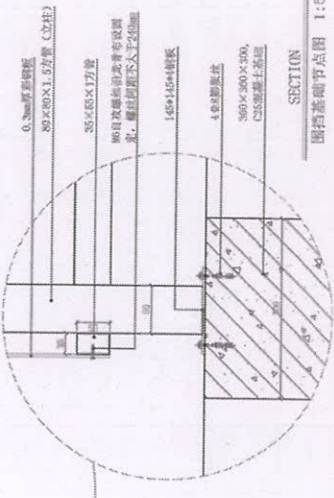

SECTION
围挡基础节点图 1:5

图号	01-01
比例	1:5
日期	2018.05.05
设计	李工
审核	李工
日期	2018.05.05
图号	01-01

