

景石尺寸					
序号	名称	长	宽	高	单位
1	景石1	190	73	70	厘米
2	景石2	100	70	40	厘米
3	景石3	110	70	70	厘米
4	景石4	190	150	75	厘米
5	景石5	215	140	80	厘米
6	景石6	140	100	75	厘米
7	景石7	145	90	75	厘米
8	景石8	205	75	60	厘米
9	景石9	150	95	50	厘米
10	景石10	155	70	50	厘米
11	景石11	130	80	55	厘米
12	景石12	210	120	100	厘米
13	景石13	205	70	55	厘米
14	景石14	160	95	105	厘米
15	景石15	125	90	65	厘米
16	景石16	200	93	75	厘米
17	景石17	83	53	65	厘米
18	景石18	190	75	50	厘米
19	景石19	105	80	60	厘米
20	景石20	105	100	67	厘米
21	景石21	120	150	95	厘米
22	景石22	165	95	85	厘米
23	景石24	90	100	60	厘米
24	景石23	180	110	60	厘米
25	景石25	130	90	60	厘米
26	景石26	110	90	85	厘米
27	景石27	130	90	65	厘米
28	景石28	130	90	65	厘米

前场

廊架

切割

中央水系

大门口增加

后场最后面

以上尺寸为景石最大尺寸 关艺凡 2023.8.15

李 2023.8.15

看房通道新增加乔灌木实测工程量

序号	名称	胸(地)径 (cm)	高度 (cm)	冠幅 (cm)	进场数量	单位	备注
1	丛生紫薇	丛生	400-450	35-400	2	株	红花 软蓬 分枝点100-120 4分枝以上
2	山杏A	d18	380-420	450-500	2	株	全冠 树形饱满
3	毛鹃球B		1	130	1	株	修剪后高度冠幅, 球形; 不脱脚
4	无刺构骨球A		160	160	1	株	修剪后高度冠幅, 球形; 不脱脚等(价替换同规格龟甲冬青球A)
5	瓜子黄杨球A		1.1	150	3	株	修剪后高度冠幅, 球形; 不脱脚
6	石楠球B		200	200	2	株	修剪后高度冠幅, 球形; 不脱脚
7	大叶黄杨球		180	200	34	株	修剪后高度冠幅, 球形; 不脱脚
8	铁树		0.8	140	1	株	丛状; 10片全叶以上
9	刚竹	d2-4	450-550	-	39	平方米	严禁杀头

李册

2023.9.7

吴艺凡

2023.9.8

李册

2023.9.8

看房通道新增地被实测地被面积

序号	名称	高度	冠幅	密度	实测面积	单位	备注
1	佛甲草	5	5	7盘/平方米	2.99	平方米	40*40cm方盘苗
2	亮金女贞	40-50	25-30	49株/平方米	17.7	平方米	密植不露土
3	春鹃	20-25	10-15	100株/平方米	91.28	平方米	倒边苗种植手法, 密植不露土
4	瓜子黄杨	30-35	10-15	122株/平方米	50.88	平方米	密植不露土
5	大叶黄杨绿篱	120	30-40	8株/米	11.5	米	修剪后高度, 双排交叉种植
6	红叶石楠	40-50	25-30	49株/平方米	74.73	平方米	-
7	南天竹	40-50	20-25	49株/平方米	11.25	平方米	密植不露土
8	金叶石菖蒲	20-30	15-20	64株/平方米	16.18	平方米	1加仑盆苗
9	夏鹃	20-25	10-15	100株/平方米	28.64	平方米	倒边苗种植手法, 密植不露土
10	小叶栀子	20-25	15-20	64株/平方米	10.96	平方米	等价替换价格相似的地被
11	鸢尾	30-35	20-25	49株/平方米	95.7	平方米	
12	细叶麦冬				98.96	平方米	
13	草坪				125		

14 地形整理

635.77

(草籽清理) 多余土方清理) 扣除鸢尾面积 536.81㎡

李明水

关其凡

2023.9.8

李明水 2023.9.8

工 作 联 系 单

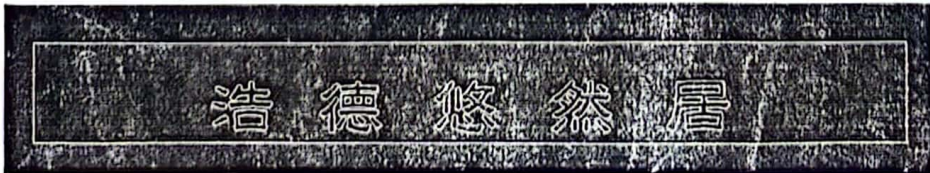
项目名称	悠然居	联系单编号	057
合同名称	洛阳市洛龙区悠然居项目展示区景观及室外管网工程	合同编号	BLT. JP. 034
主送单位	河南泽坤园林绿化工程有限公司		
抄送单位	中机十院国际工程有限公司		
事由	关于景观单位现场示范区合同部分工程量调整事宜		
<p>内容:</p> <p>根据现场实际情况需要, 需对贵司合同内部分工程量进行调整。</p> <p>1. 合同范围内的室外管网工程, 因图纸变更(展示区总电箱 ALZ 的上进线及下出线至 ALSLB) 以及现场营销配合需要(红线外临时围挡提升改造工程预留线缆), 需增加部分工程量。(详见附件一, 附件二)。</p> <p>2. 展示区连廊及大门外部仿芝麻白仿石漆面层(从抹灰面施工至防水腻子完成) 暂不施工, 该部分结算时扣除此部分工程量。(详见附件二)</p> <p>3. 新增小院景观工程。(包括沥青路面 145 m²、铺石材地面 13.5 m² (人工+辅材)、混凝土道牙石 67.4 米、种植麦冬 100 m², 详见附件三)</p> <p>4. 展示区围挡图纸以优化图纸为准进行施工。(附件四)</p> <p>5. 南山大道入口处: 围挡改为向外扩展, 拆改尺寸: 拆除(双面) 13.3m, 新建(单面) 14m, 高度 2.5m。市政绿地内种植红叶石楠小苗约 25 m², 鸢尾约 75 m²。</p> <p>6. 看房通道入口处: 放置景石 1 块、丛生紫薇 1 棵, 无刺枸骨球一棵, 毛鹃球一棵, 地被种植小叶栀子约 21 m²。</p> <p>7. 景石至总包车行大门: H:1.8m, P: 2.0m 大叶黄杨球, 间距 4m 一棵, 共计 30 棵。</p> <p>8. 总包车行大门至人行大门之间: 新增组团: 山杏 2 棵, 黄杨球 4 棵。无刺枸骨球 2 棵, 瓜子黄杨球 2 棵。 新增地被: 瓜子黄杨约 60 m², 红叶石楠约 40 m², 毛鹃约 50 m², 地形整理加补种草皮约 300 m²。原色 304 不锈钢做出“浩德悠然居”五个字, 内部填充 15-20mm 白色砾石, 不锈钢厚度 3mm, 高度 8cm, 单个字体长 2.5m, 宽约 2.7m。</p> <div style="text-align: center; margin: 10px 0;">  </div> <p>9. 总包人行大门入口: 浇注混凝土路共计 10.9 m², 新增道牙 12.2m。南侧 5 米长种</p>			



植竹子间隔 25-30 公分一棵，共计约 38 m²。竹子下种植细叶麦冬约 38 m²。北侧种植丛生紫薇 1 棵，红叶石楠球 2m1 棵，瓜子黄杨球 1 棵，下层种植地被毛鹃约 20 m²，瓜子黄杨约 14 m²。

10. 停车场：面积增加 45 m²，（含基础及沥青路面）。

11. 路边：采用镀锌钢栅栏 192m，高度 30cm，固定于混凝土上，U 形草坪护栏，规格：立柱 40x40x0.6，上下横杆 30x30x0.4，中间竖杆 16x16x0.4（样式见下图）。

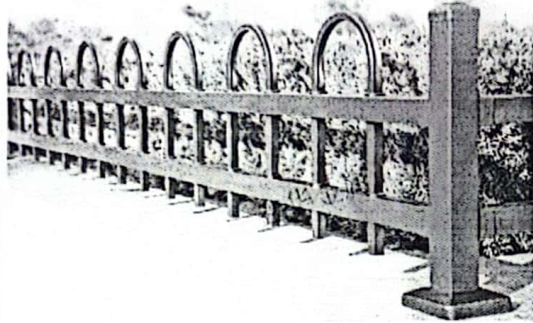

12. 草坪与水泥路边：种植 10cm 宽细叶麦冬通长，共计约 182m。

13. 园区内：大树支撑缠假草皮共计 40 棵。（5-13 条详见附件五）

下无正文

责任工程师：（签字）

姜世凡

2023.8.14

工程经理：（签字）



日期：2023 年 8 月 14 日

附件四：展示区围挡变更后施工图

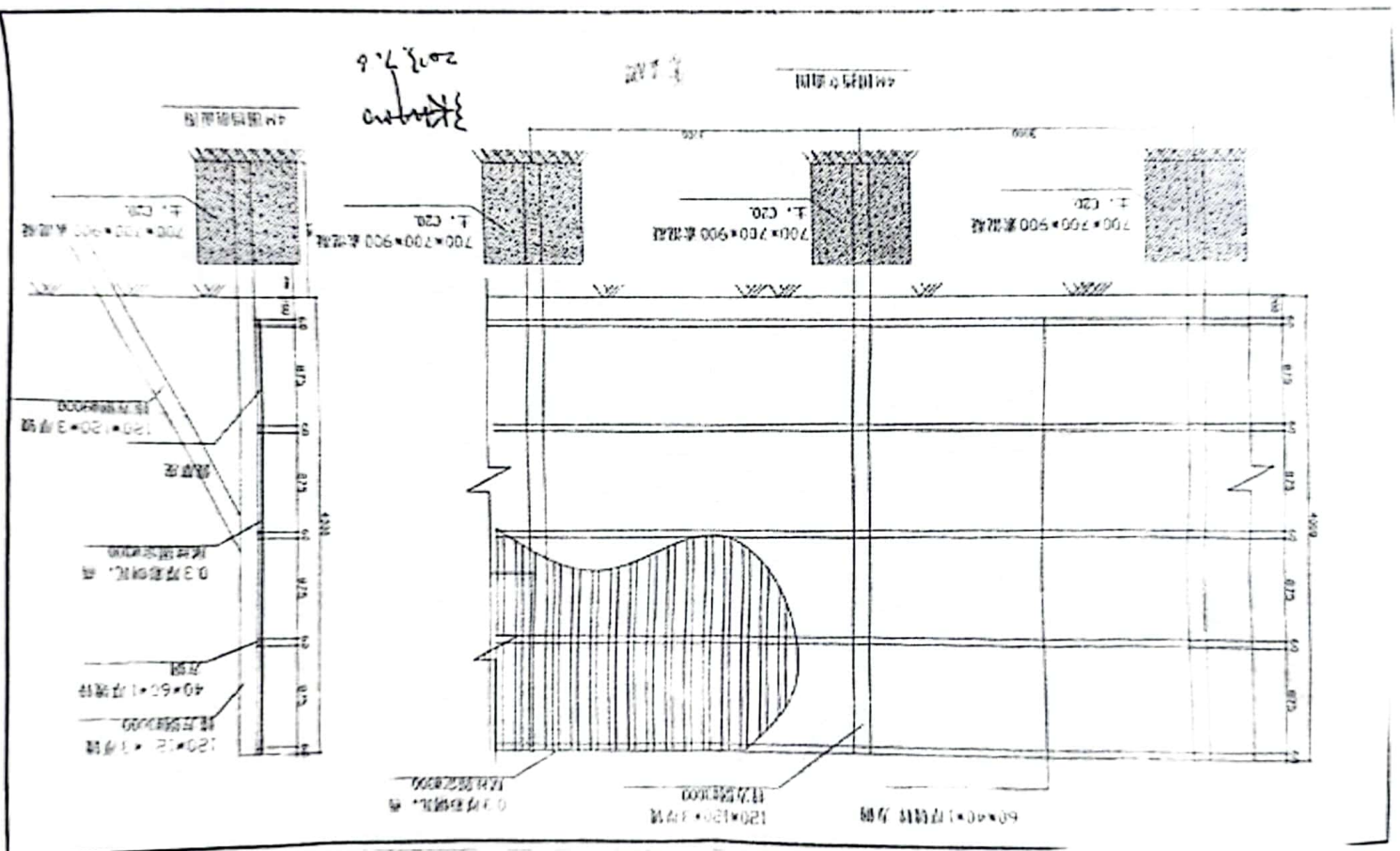

附件五：围挡拆改

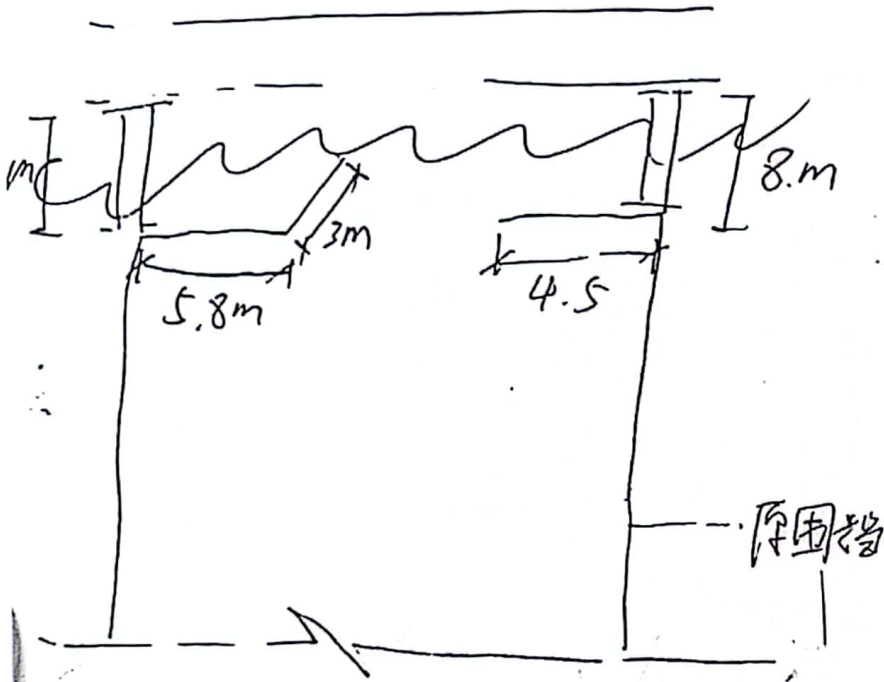

拆除为双面：4.5+3+5.8(m) 高：2.5m
 新建为单面：6+8(m) 高：2.5m

李 2023.7.27

关 2023.7.27

李 2023.7.27

现场测量记录

一、展示区绿化围挡（后附做法图）

工程量：围挡面积： $226.69\text{m} \times 4\text{m} = 906.76\text{m}^2$

假草坪面积： $226.69\text{m} \times 4\text{m} = 906.76\text{m}^2$

二、沥青区域增加面积：

土方开挖、平整及打夯： $5.3\text{m} \times 2.7\text{m} + 4.95\text{m} \times 5.3\text{m} + 1.5\text{m} \times 2\text{m} = 43.54\text{m}^2$

150厚C20砼： $5.3\text{m} \times 2.7\text{m} + 4.95\text{m} \times 5.3\text{m} + 1.5\text{m} \times 2\text{m} = 43.54\text{m}^2$

80厚沥青面积： $5.3\text{m} \times 2.7\text{m} + 4.95\text{m} \times 5.3\text{m} + 1.5\text{m} \times 2\text{m} + 5\text{m} \times 1.5\text{m} = 51.04\text{m}^2$

600*300*150厚芝麻黑道牙：12.2m（同停车场道牙做法一致）

三、总包人行大门入口增加砼路面：10.9 m²

做法：1. 土方开挖、平整及打夯

2. 150厚C20砼

四、南山大道入口处围挡拆改：

围挡拆除： $13.3\text{m} \times 2.5\text{m} = 33.25\text{m}^2$

新建围挡： $14\text{m} \times 2.5\text{m} = 35\text{m}^2$

停车场西侧拆改围挡： $8\text{m} \times 2.5\text{m} = 20\text{m}^2$

停车场东侧拆改围挡： $8\text{m} \times 2.5\text{m} = 20\text{m}^2$

五、安乐小院：

1、路牙石：66.95米

做法：1、750*300*150厚混凝土路牙石

2、挖沟250深，打100厚混凝土垫层及靠背

2、沥青：134.75平方米（原有基础清理、80厚沥青面层）

3、砼垫层：35平方米（10cm厚C20砼，基础平整、开挖）

4、绿化整地及种植麦冬：100平方米（1、场地平整 2、麦冬种植）

5、石材铺装（现场石材）：20.5平方米

6、热容漆画线：64.5 米

7、线管：30 米

六、看房通道 300 高深咖色镀锌栏杆：228m（镀锌钢栅栏固定现场混凝土上）

七、展示区乔灌木支撑缠假草皮共计 36 棵

八、看房通道绿化提升：（后附苗木清单）

九、室外管网工程量增加：（后附位置平面布置图及我方施工 3 个电箱系统图）

1、ALZ 总配电箱上线 YJLV23-1KV-4*185+1*95:180m, SC150:69m

2、ALSLB 上线 YJY23-4*70+1*35:30m, SC80:30m

3、ALHDM 上线 YJY23-5*6: 60m, SC40: 60m

4、ALHKT 上线 YJY23-4*50+1*25:90m, SC70: 90m

5、ALJG 上线 YJY23-4*25+1*16:90m, SC50:90m



6、看房通道配合营销：①、电箱 1 台（后附系统图）

②、3*6 电线：220m



③、2*4 电线：550m

④、电线挖沟：770m*0.1m*0.2m=15.4m³

⑤、射树灯：12 盏

施工单位	监理单位	建设单位
 2023.9.7	 2023.9.8	二至八项 姜艺凡 2023.9.8. 第六项 2*4 电线 470m, 挖沟 690m. 第七项 射树灯 12 盏 其他工程量按实增加  2023.9.14

工 作 联 系 单

项目名称	悠然居	联系单编号	029
合同名称	洛阳市洛龙区悠然居项目 展示区景观及室外管网工程施工合同	合同编号	BLT. JP. 034
主送单位	河南泽坤园林绿化工程有限公司		
抄送单位	中机十院国际工程有限公司		
事 由	关于景观单位新增施工项事宜		
<p>内容：</p> <p>由贵司承包的景观示范区景观工程，目前已进场开始施工。考虑到展示区整体展示效果及贵司施工专业性，经贵我双方友好协商，现将下列工作列入贵司施工范围，后期结算一并计入：</p> <ol style="list-style-type: none"> 1、看房通道绿化带内地形整理及草坪种植工程。 2、看房通道（现状）到展示区剩余临时道路工程。 3、展示区沥青道路混凝土垫层以下基础工程。 4、展示区连廊景墙主体及基础工程。 5、售楼部及会客厅周边正负零以下挡土墙工程。 <p>请贵司收到联系单后快速组织施工，工期仍按双方签订合同约定内容执行。</p> <p>下无正文</p>			
责任工程师：（签字） 		工程经理：（签字） 	
		日期：2023年6月26日 	

现场测量记录

一、看房通道:

硬化面积: $48.1\text{m} \times 5\text{m} + 6.7\text{m} \times 21.65\text{m} / 2 = 313.03 \text{ m}^2$

做法: 1、250mm 厚 C25 砼, $\Phi 6$ 钢筋@200*200 单层双向;

2、基础平整, 打夯

二、看房通道绿化带草坪:

1、面积: $160.4\text{m} \times 6.05\text{m} + 39 \times (5\text{m} + 6\text{m}) \times 0.5 = 1184.9 \text{ m}^2$

做法: 现有土方整理地形, 混播草种

2、32PPR 给水管长度: 185.5m, 取水阀 4 个

做法: 埋深约 400mm, 沟宽约 200mm

三、景观入口沥青道路基础:

图纸面积 222.9 m^2 , 场地原标高 143.25m, 现场基底平均标高 142.721m, 平均挖深 0.53m

做法: 1.80 厚沥青

2.150 厚 C25 砼

3.300mm 厚碎石垫层

4. 基础开挖, 平整, 打夯

四、展示区连廊景墙主体及基础: (做法如附图)

1. 土方开挖:

$(15.6\text{m} + 0.4\text{m} + 11.5\text{m} + 0.4\text{m} + 20.8\text{m}) \times 2 \times 1.8\text{m} \times 1.1\text{m} = 192.85\text{m}^3$

2. 基础打夯:

$(15.6\text{m} + 0.4\text{m} + 11.5\text{m} + 0.4\text{m} + 20.8\text{m}) \times 2 \times 1.1\text{m} = 107.14 \text{ m}^2$

3.100 厚 C15 砼垫层:

$$(15.6\text{m}+0.4\text{m}+11.5\text{m}+0.4\text{m}+20.8\text{m})\times 2\times 0.9\text{m}\times 0.1\text{m}=8.77\text{m}^3$$

4.400 厚 C25 钢筋砼条基:

$$(15.6\text{m}+0.4\text{m}+11.5\text{m}+0.4\text{m}+20.8\text{m})\times 2\times 0.9\text{m}\times 0.4\text{m}=35.06\text{m}^3$$

钢筋: $\Phi 10$ 钢筋: $97.4\text{m}/0.13\times 0.8\text{m}\times 0.617\text{Kg}/\text{m}=0.37\text{T}$

$\Phi 8$ 钢筋: $(0.8\text{m}/0.2+1)\times 97.4\text{m}\times 0.395\text{Kg}/\text{m}=0.19\text{T}$

5.过梁、压顶梁 C25 钢筋砼:

$$(15.6\text{m}+0.4\text{m}+11.5\text{m}+0.4\text{m}+20.8\text{m})\times 2\times (0.3\text{m}\times 0.2\text{m}+0.35\text{m}\times 0.2\text{m})=12.$$

66m^3

钢筋: $\Phi 12$ 钢筋: $97.4\text{m}\times (6+4)\times 0.888\text{Kg}/\text{m}=0.86\text{T}$

$\Phi 8$ 钢筋: $(97.4\text{m}\times 2)/0.2\text{m}\times (1\text{m}+1.1\text{m})\times 0.395\text{Kg}/\text{m}=0.81\text{T}$

6.构造柱 C25 钢筋砼:

$$0.24\text{m}\times 0.3\text{m}\times 4.15\text{m}\times 33=9.86\text{m}^3$$

钢筋: $\Phi 10$ 钢筋: $5.5\text{m}\times 4\times 33\times 0.617\text{Kg}/\text{m}=0.45\text{T}$

$\Phi 6$ 钢筋: $5.2\text{m}/0.2\times 33\times 0.8\text{m}\times 0.222\text{Kg}/\text{m}=0.15\text{T}$

7.240 厚砖砌体:

$$(15.6\text{m}+0.4\text{m}+11.5\text{m}+0.4\text{m}+20.8\text{m})\times 2\times 4.03\text{m}\times 0.24\text{m}+$$

$$(15.6\text{m}+0.4\text{m}+11.5\text{m}+0.4\text{m}+20.8\text{m})\times 2\times 0.12\text{m}\times 0.37\text{m}-9.86\text{m}^3 \text{ (构造柱)}$$



$=88.67\text{m}^3$

8.粉刷:

$$(15.6\text{m}+0.4\text{m}+11.5\text{m}+0.4\text{m}+20.8\text{m})\times 2\times 3.5+ (15\text{m}+8\text{m})\times 3.5=421.4 \text{ m}^2$$

9. 30 厚芝麻白光面石材压顶:

$$(11.5\text{m}+0.4\text{m}+0.4\text{m})\times 2\times 0.3\text{m}=7.38\text{ m}^2$$

施工单位	监理单位	建设单位
 2023.6.28	 2023.6.30	 2023.6.30

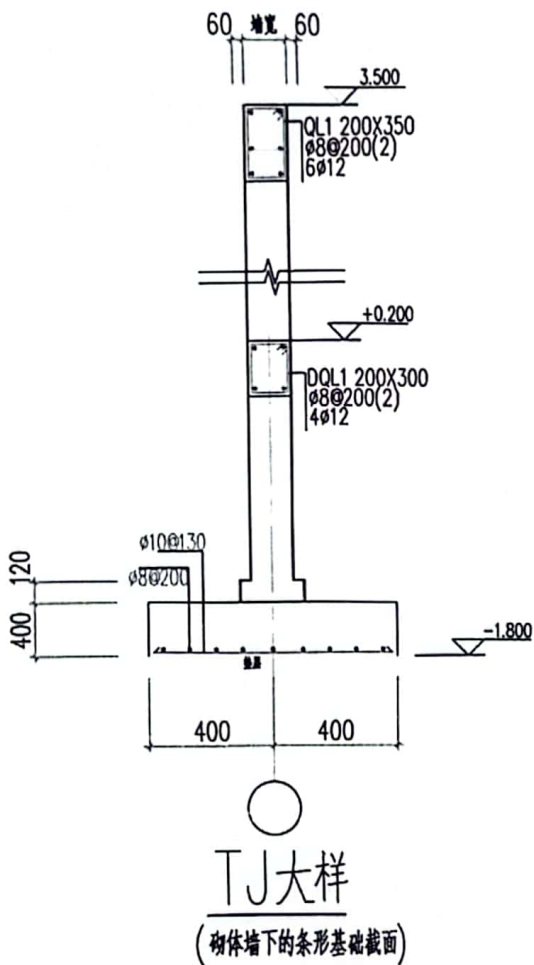

- 说明: 1. 本工程设计依据河南华兴勘测设计研究院有限公司2023年03月提供的《悠然居项目岩土工程勘察报告》(详勘阶段)。
 2. 本工程±0.000标高相对于绝对高程143.750m, 相对于地勘报告中高程系143.750m, 如有变化应及时通知设计单位。
 3. 基础采用天然地基上条形基础, 持力层为第2层黄土状粉质粘土层, 承载力按100kPa进行设计。
 4. 基础下设100mm厚C15素混凝土垫层, 每侧宽出基础边100mm。
 5. 混凝土: 条基C25; 基础钢筋保护层厚度: 基础底部40mm。
 6. 砌体墙中构造柱纵筋4根φ10, 箍筋φ6@200。

连新景
陈法图

牛明飞

2023年7月15号

李

2023年7月15日

王

2023.7.15

工作联系单

项目名称	浩德龙瑞·悠然居	联系单编号	041
合同名称	洛阳市洛龙区悠然居项目展示区景观及室外管网工程施工合同	合同编号	BLT. JP. 034
主送单位	河南泽坤园林绿化工程有限公司		
抄送单位	中机十院国际工程有限公司		
事由	关于展示区景观施工事宜		

内容:

1. 大门景墙北侧景墙因基坑开挖，部分无法施工，故图示位置景墙暂不施工，北侧景墙与南侧景墙保持一致，两侧对称。

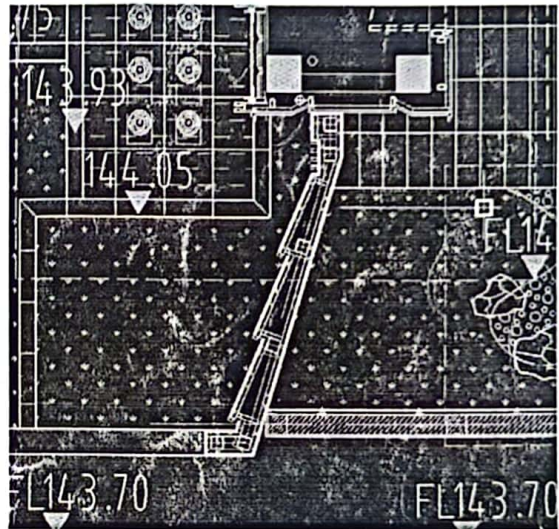
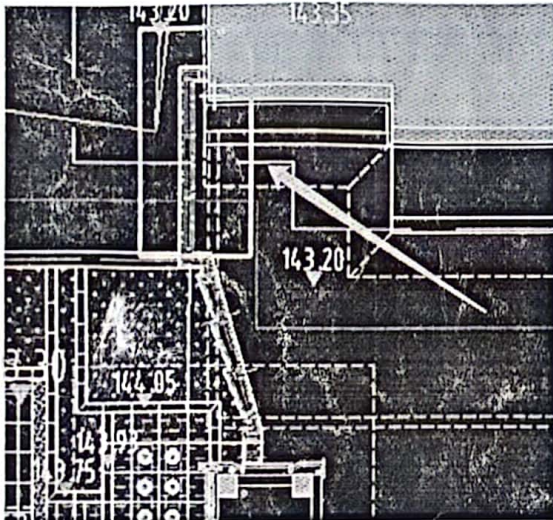

2. T图示意连廊部位与室内交接部分，连廊外饰面（顶部）由贵方施工，室内部分天花，墙面，地面由室内单位施工，北侧连廊与室内衔接处玻璃门不在贵方施工范围内，南侧连廊与室内衔接处墙体及外饰面由贵方施工，详见图纸 BG02-LD-3.09。

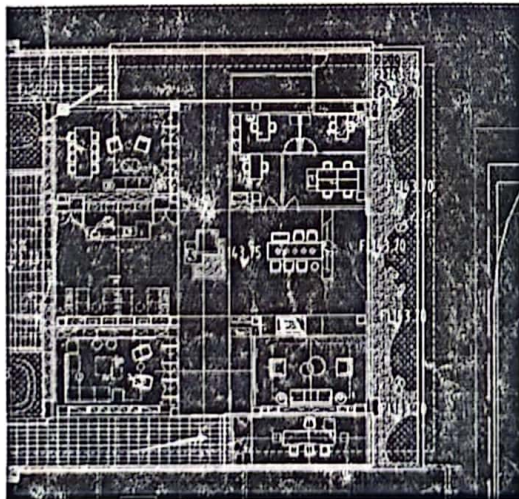

3.停车场以及停车场外至南山大道提升改造，增加黄杨球，鸡爪槭、竹子、景石、花境、围挡拆改等按双方沟通方案施工，按签证计入结算。

4.大门北侧连廊顶与大门交界处，悬挑部分由贵方深化，如增加钢梁，与大门交接部位连廊上方大门材料按原图纸，与大门交接处连廊下方用木纹色铝板饰面处理。（此部分费用不再增加）

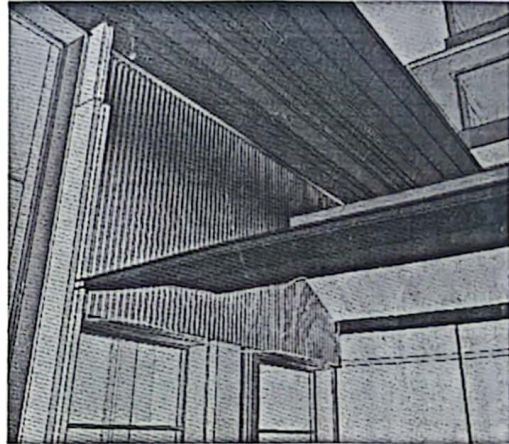
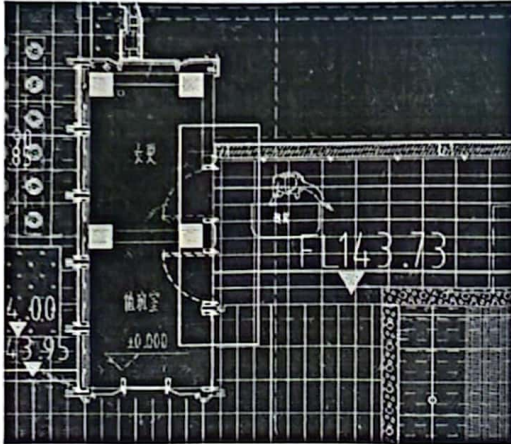

5.安乐小院铺设沥青事宜由你方施工，参照示范区沥青施工图纸。按签证计入结算。

下无正文

责任工程师：（签字）



吴艺凡

工程经理：（签字）

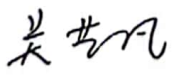

日期：2023年7月25日

工 作 联 系 单

项目名称	浩德龙瑞·悠然居	联系单编号	051
合同名称	洛阳市洛龙区悠然居项目展示区景观及室外管网工程施工合同	合同编号	BLT. JP. 034
主送单位	河南泽坤园林绿化工程有限公司		
抄送单位	中机十院国际工程有限公司		
事由	关于展示区景观施工园建及绿化调整事宜		
<p>内容：</p> <p>园建部分</p> <p>1. 雨水口优化为 304 不锈钢原色，金属鱼贴片改为原色，logo 改为蚀刻工艺，（雨水口原为镀锌钢材质，logo 字金属贴片较小，无法加工，改为 304 不锈钢，价格不再调整。）</p> <p>2. 为保证展示效果，园区内部分乔木树枝上增加缠绕假叶子，现由贵司施工，实际工程量以现场为准，按签证计入合同进行结算。需尽快提供选型及报价。</p> <p>绿化部分：</p> <p>i. 龟甲冬青球用无刺构骨球、红花檵木球，毛鹃球替换，（龟甲冬青球用无刺构骨球替换，价格不变，合同内品种数量调整现场据实结算）</p> <p>2. 亮晶女贞球替换为同规格金禾女贞球，丰富品种，1.5 米保持不变（价格不变）</p> <p>3. 所有球类的规格调整，实际冠幅 2.5 米的球，高度大约在 1.8 米，实际冠幅 2.0 米的球，高度大约在 1.6 米，冠幅 1.5 米的球，高度大约在 1.2~1.3 米。（价格不变）</p> <p>4. 为保证效果，根据现场需求增加丛生紫薇 3 棵，前场适量增加几棵球类，数量调整按现场据实结算。</p> <p>下无正文</p>			
责任工程师：（签字）  2023.8.8		工程经理：（签字）  日期：2023 年 8 月 8 日	

工 作 联 系 单

项目名称	浩德龙瑞·悠然居	联系单编号	060
合同名称	洛阳市洛龙区悠然居项目展示区景观及室外管网工程施工合同	合同编号	BLT. JP. 034
主送单位	河南泽坤园林绿化工程有限公司		
抄送单位	中机十院国际工程有限公司		
事由	关于展示区连廊施工及绿化调整事宜		

内容:

园建部分

1. 连廊内顶部 250*100*6 厚热镀锌矩形管原为深咖色氟碳漆饰面，现优化为 2.5 厚深咖色铝单板。（价格不再调整）

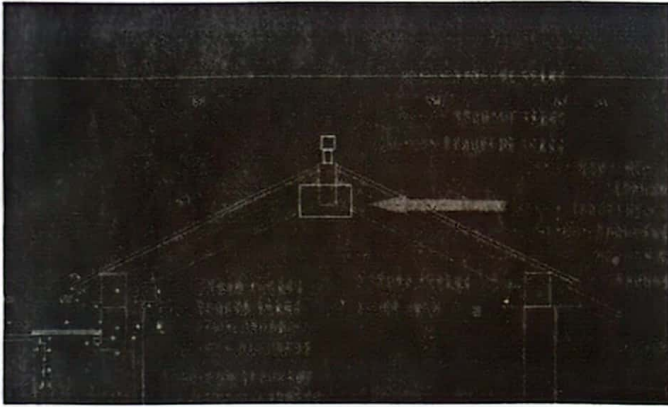

2. 连廊立面 10/16*10 不锈钢条，电镀拉丝面深咖色，因现场铝板切割长度较长，影响效果，优化为 16*5mm 不锈钢条，凸出基面 5mm，胶粘固定。连廊一、二西侧小矩形灯处增加不锈钢条。（价格不再调整）

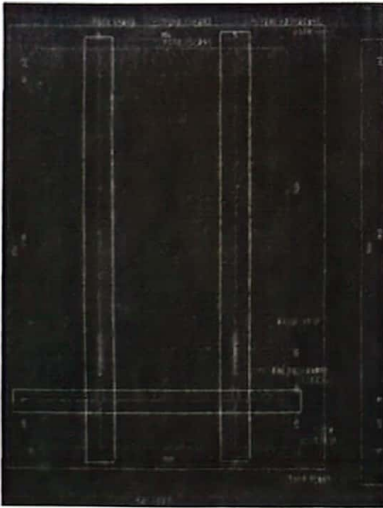

3. 弧形水系两侧不锈钢与精装交界缺口处增加铝板收口。
4. 看房通道处入口增加车挡石，材质芝麻白，直径 40cm，数量 2 个。
5. 看房通道处植物增加射树灯，杏树位置 2 个，黄杨球位置间隔两棵增加一个，约 12 个。
6. 看房通道处道路增加三道 10cm 宽划线漆，长度约 200m。

绿化部分：

1. 榉树替换为同规格香樟，（价格不再调整）
2. 根据现场需求，新增加植物品种：

小叶栀子：高度 20-25cm，冠幅：15-20cm，64 株/m²

红花继木：高度 35-40cm，冠幅：25-30cm，64 株/m²

苏铁：高度 0.8m，冠幅：1.4m，8 棵

散尾葵：高度 1.5m，冠幅：1.2m，3 棵

下无正文

责任工程师：（签字）

吴艺凡

工程经理：（签字）



日期：2023 年 8 月 23 日

工程签证审批单

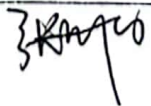

编号：01

项目名称	洛阳市洛龙区悠然居项目	工程名称	洛阳市洛龙区悠然居项目展示区景观及室外管网工程
归属合同	洛阳市洛龙区悠然居项目展示区景观及室外管网工程	合同编号	BLT. JP. 034
签证部位	关于展示区连廊施工及绿化调整事宜		
施工单位	河南泽坤园林绿化工程有限公司		
签证内容	<p>签证内容：依据甲方要求，现完成合同以外工程量如下：</p> <p>一、增加车挡石，芝麻白石球，直径 40cm. 合计 2 个</p> <p>二、看房通道两侧增加划线：517m (同停车场)</p> <p>三、看房通道增加射树灯：12 盏 (同展示区样式)</p> <p>后附：1、已完成工程量预算书</p> <p>2、施工过程照片</p> <p>施工单位经办人：(签字盖章) </p> <p style="text-align: right;">日期：2013.9.8</p>		
监理单位意见	<p>意见内容与实际情况相符</p> <p>监理工程师：(签字盖章)  日期：2013.9.15</p>		
项目工程部意见	<p>意见内容与实际情况相符。</p> <p>专业工程师或经理：  日期：2013.9.15</p> <p>工程总监： 具备金额以需本审核批准！  日期：</p>		



 2013.9.15

现场测量记录

- 一、增加车挡石，芝麻白石球，直径 40cm. 合计 2 个
- 二、看房通道两侧增加划线：517m (同停车位)
- 三、看房通道增加射树灯：12 盏 (同原小区样式)

施工单位	监理单位	建设单位
 2023.9.8.	 2023.9.8.	 2023.9.8. 关艺凡 2023.9.8.

工 作 联 系 单

项目名称	悠然居	联系单编号	073
合同名称	洛阳市洛龙区悠然居项目展示区景观及室外管网工程施工合同	合同编号	BLT. JP. 034
主送单位	河南泽坤园林绿化工程有限公司		
抄送单位	中机十院国际工程有限公司		
事由	关于展示区增设岗亭及部分工程量调整事宜		
<p>内容：</p> <ol style="list-style-type: none"> 1. 取消原 062 号联系单第一条中：岗亭不再采购，并在停车场入口增设岗亭且根据岗亭位置配置电源以及安装空调（不含空调设备采购）。 2. 增加室外 ALZ 电箱安全防护棚一个。 3. 取消原 029 号联系单第 5 条：售楼部及会客厅周边正负零以下挡土墙工程。 4. 取消原 040 号联系单第 2 条中：红线外道路上增加 LED 灯带照明。 5. 取消原 057 号联系单第 8 条中：原色 304 不锈钢字体（浩德悠然居）及内部砾石。 6. 取消原图纸中连廊坐凳区域上部灯带。 7. 取消原镂空景墙处不锈钢线条。 8. 取消原 051 号联系单中假树叶工程。 <p>下无正文</p>			
责任工程师：（签字） 		工程经理：（签字） 	
		日期：2023 年 9 月 9 日	

工程签证审批单

编号：01

项目名称	洛阳市洛龙区悠然居项目	工程名称	洛阳市洛龙区悠然居项目展示区景观及室外管网工程
归属合同	洛阳市洛龙区悠然居项目展示区景观及室外管网工程	合同编号	BLT. JP. 034
签证部位	关于展示区增设岗亭及部分工程量调整事宜		
施工单位	河南泽坤园林绿化工程有限公司		
签证内容	<p>签证内容：依据甲方要求，现完成合同以外工程量如下：</p> <p>一、岗亭 1800*2300：1 座，电源线 2*4：48m (YJV-2*4 mm²)</p> <p>二、总配电箱搭保护棚：1 座</p> <p>后附：1、已完成工程量预算书</p> <p style="text-align: center;">2、施工过程照片</p> <div style="text-align: right; margin-top: 20px;">  <p>施工单位经办人:(签字盖章) <i>[Signature]</i> 日期: 2023.9.15</p> </div>		
监理单位意见	<p style="text-align: center;"><i>签证内容与实际情况相符</i></p> <div style="text-align: right; margin-top: 20px;">  <p>监理工程师:(签字盖章) <i>[Signature]</i> 日期: 2023.9.15</p> </div>		
项目工程部意见	<p><i>签证内容与实际相符。</i></p> <p>专业工程师或经理: <i>[Signature]</i> 日期: 2023.9.15</p> <p>工程总监: <i>具体金额以成本核算为准。</i> 日期:</p> <div style="text-align: right; margin-top: 20px;"> <p><i>[Signature]</i></p> <p>2023.9.15</p> </div>		

<p>成本管理部 意见</p>	<p>专业成本管理岗：日期：</p> <p>部门经理：日期：</p>
<p>项目总经理意见</p>	<p>日期：</p>
<p>工程管理部意见</p>	<p>日期：</p>
<p>成本管理部意见</p>	<p>日期：</p>
<p>大运营中心意见</p>	<p>日期：</p>
<p>总裁意见</p>	<p>日期：</p>
<p>首席运营官意见</p>	<p>日期：</p>
<p>首席执行官意见</p>	<p>日期：</p>
<p>董事会/董事长意见</p>	<p>日期：</p>

注：1、本签证单一式四份，施工单位、成本部、工程部各一份。

2、现场签证单<10万元，由总裁审批；现场签证单<30万元，由首席执行官审批；现场签证单≥30万元，需董事长审批。



现场测量记录

一、岗亭 1800*2300: 1 座, 电源线 2*4: 48m [YJV-2*4mm²]

二、总配电箱搭保护棚: 1 座

施工单位	监理单位	建设单位
牛明志 2023.9.15	闫建超 2023.9.15	张明 2023.9.15





工 作 联 系 单

项目名称	悠然居	联系单编号	040
合同名称	洛阳市洛龙区悠然居项目 展示区景观及室外管网工程施工合同	合同编号	BLT. JP. 034
主送单位	河南泽坤园林绿化工程有限公司		
抄送单位	中机十院国际工程有限公司		
事由	关于景观单位新增施工项事宜		
<p>内容：</p> <p>由贵司承包的景观示范区景观工程，目前已施工过半。考虑到贵司施工专业性，特安排贵司以下工作：</p> <p>1、西侧看房通道配合土地调查回填土及覆盖防尘布，待规划部门确认完毕后进行土方清运及场地恢复；</p> <p>2、红线外道路上增加 LED 灯带照明及预留营销展示发光字电源（含深化和施工），请贵司收到联系单后快速组织施工。</p> <p>下无正文</p>			
责任工程师：（签字） 		工程经理：（签字） 	
日期：2023 年 7 月 21 日			

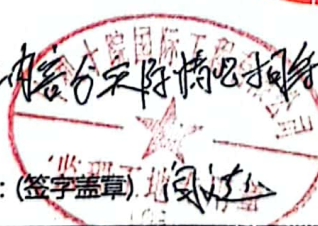

工程签证审批单

编号：01

项目名称	洛阳市洛龙区悠然居项目	工程名称	洛阳市洛龙区悠然居项目展示区景观及室外管网工程
归属合同	洛阳市洛龙区悠然居项目展示区景观及室外管网工程	合同编号	BLT. JP. 034
签证部位	看房通道新硬化区域覆土，覆盖无纺布，及检查后土方清理		
施工单位	河南泽坤园林绿化工程有限公司		
签证内容	<p>签证内容：依据甲方要求，现完成合同以外工程量如下：</p> <p>一、看房通道： 新硬化区域覆土 $315\text{ m}^2 \times 15\text{cm} = 47.25\text{ m}^3$， 7.11号：下午20铲车1小时 晚上0.5小时 7.12号：上午20铲车1小时 覆盖无纺布315平方，人工2工 7.21号：晚上20铲车清理土方3小时，2名小工配合清理土方4小时合计1个工， 7.22号：人工清理土方3个工 总计：1、机械20铲车5.5小时 2、料无纺布315 m² 3、人工共计6.5工</p> <p>后附：1、签证验收单 2、已完成工程量预算书 3、施工过程照片</p> <p style="text-align: right;">施工单位经办人：(签字盖章)  日期：2023.9.15</p>		
监理单位意见	<p style="text-align: center;"></p> <p>监理单位意见： 签证内容与实际测量情况相符。 监理工程师：(签字盖章)  日期：2023.9.15</p>		
项目工程部意见	<p style="text-align: center;"></p> <p>项目工程部意见： 签证内容与实际测量情况相符。 专业工程师或经理：  日期：2023.9.15</p>		

为满足开发需求，委托贵单位配合施工班组覆土及覆盖无纺布，具体内容以甲方审批为准。
 张超 2023.9.15

	工程总监： 日期：
成本管理部 意见	专业成本管理岗： 日期： 部门经理： 日期：
项目总经理意见	日期：
工程管理部意见	日期：
成本管理部意见	日期：
大运营中心意见	日期：
总裁意见	日期：
首席运营官意见	日期：
首席执行官意见	日期：
董事会/董事长意见	日期：

注：1、本签证单一式四份，施工单位、成本部、工程部各一份。

2、现场签证单<10万元，由总裁审批；现场签证单<30万元，由首席执行官审批；现场签证单≥30万元，需董事长审批。

现场测量记录

一、看房通道：

新硬化区域覆土 $315 \text{ m}^2 * 15\text{cm} = 47.25\text{m}^3$ ，

7.11 号：下午 20 铲车 1 小时

晚上 0.5 小时

7.12 号：上午 20 铲车 1 小时

覆盖无纺布 315 平方，人工 2 工



7.21 号：晚上 20 铲车清理土方 3 小时，2 名小工配合清理土方 4 小时合计 1 个工，

7.22 号：人工清理土方 3 个工



总计：1、机械 20 铲车 5.5 小时

2、料无纺布 315 m^2

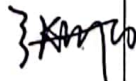
3、人工共计 6.5 工





施工单位	监理单位	建设单位
 2023.7.25	 2023.7.25	  2023.7.25 2023.7.25

工 作 联 系 单

项目名称	悠然居	联系单编号	062
合同名称	洛阳市洛龙区悠然居项目展示区景观及室外管网工程施工合同	合同编号	BLT. JP. 034
主送单位	河南泽坤园林绿化工程有限公司		
抄送单位	中机十院国际工程有限公司		
事由	关于展示区增加采购遮阳伞以及南山大道口提升事宜		
<p>内容：</p> <p>1. 原合同内岗亭及垃圾桶不再采购，更换为遮阳伞一组，伞面 2.8*2.8m，方形咖色，配 150 斤水箱，摆放到停车场位置，岗亭及垃圾桶需由贵司从展厅运至售楼部处摆放到位。</p> <p>2. 南山大道市政绿化，黄土裸露处增加地被，修整路缘石。实际工程量施工后由工程师、监理及施工单位三方确认后进行结算。</p> <p>3. 因现场用水接驳口与图纸示意接驳点距离较远，实际工程量施工后由工程师、监理及施工单位三方确认后进行结算。（预估工程量：DN50PPR 管 50 米）</p> <p>下无正文</p>			
责任工程师：（签字）  吴其月		工程经理：（签字）  	
日期：2023 年 8 月 26 日			

工程签证审批单

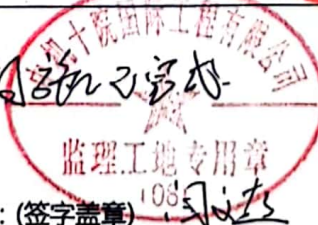
编号：01

项目名称	洛阳市洛龙区悠然居项目	工程名称	洛阳市洛龙区悠然居项目展示区景观及室外管网工程
归属合同	洛阳市洛龙区悠然居项目展示区景观及室外管网工程	合同编号	BLT. JP. 034
签证部位	关于展示区增加采购遮阳伞以及南山大道口提升事宜		
施工单位	河南泽坤园林绿化工程有限公司		
签证内容	<p>签证内容：依据甲方要求，现完成合同以外工程量如下：</p> <p>一、增加遮阳伞：1组；岗亭运输到位；</p> <p>二、南山大道路牙石种植 6m</p> <p>三、接自来水：PPR50 管：150m</p> <p style="padding-left: 40px;">露天缠保温棉：50m</p> <p style="padding-left: 40px;">挖沟及回填：100m*0.3m*0.4m=12m³</p> <p>后附：1、已完成工程量预算书</p> <p style="padding-left: 40px;">2、施工过程照片</p> <p style="text-align: right;">施工单位经办人:(签字盖章)  日期：2023.9.8</p>		
监理单位意见	<p style="text-align: center;"></p> <p style="text-align: center;"></p> <p style="text-align: right;">监理工程师：(签字盖章)  日期：2023.9.15</p>		

<p>项目工程部 意见</p>	<p>签证内容与现场实际识量情况相符。 专业工程师或经理： <i>WJ/Ac</i> 日期：2023.9.15 工程总监： 尚亭 现场为满足营销层需求，已按 要求及时摆放到位。 <i>张明</i> 日期： 2023.9.15</p>
<p>成本管理部 意见</p>	<p>专业成本管理岗： 日期： 部门经理： 日期：</p>
<p>项目总经理意见</p>	<p>日期：</p>
<p>工程管理部意见</p>	<p>日期：</p>
<p>成本管理部意见</p>	<p>日期：</p>
<p>大运营中心意见</p>	<p>日期：</p>
<p>总裁意见</p>	<p>日期：</p>
<p>首席运营官意见</p>	<p>日期：</p>
<p>首席执行官意见</p>	<p>日期：</p>
<p>董事会/董事长意见</p>	<p>日期：</p>

现场测量记录

一、增加遮阳伞：1组；岗亭运输到位；

二、南山大道路牙石种植 6m



三、接自来水：PPR50管：150m

露天缠保温棉：50m

挖沟及回填：100m*0.3m*0.4m=12m³

施工单位	监理单位	建设单位
牛明志 2023.9.8	闫文超 2023.9.15	 2023.9.15



工作联系单

项目名称	悠然居	联系单编号	069
合同名称	洛阳市洛龙区悠然居项目 展示区景观及室外管网工程施工合同	合同编号	BLT. JP. 034
主送单位	河南泽坤园林绿化工程有限公司		
抄送单位	中机十院国际工程有限公司		
事由	关于展示区景观工程增加部分施工内容事宜		
<p>内容：</p> <p>由你单位施工的悠然居项目展示区景观及室外管网工程合同，结合现场实际情况，需增加以下工作内容：</p> <ul style="list-style-type: none"> 一、会客厅至售楼部连廊顶棚增加照明灯具，确保照明亮度； 二、大门下方功能房间墙面玻璃及售楼部办公区外墙玻璃增加玻璃贴膜； 三、中心水系雾森主机增加格栅造型及台面。 四、中心水系增加四盏灭蚊灯。 <p>请你单位尽快组织实施。 特此告知！</p> <p>下无正文</p>			
责任工程师：（签字） 		工程经理：（签字）   日期：2023年9月2日	

工程签证审批单

编号：01

项目 名称	洛阳市洛龙区悠然居项目	工程名称	洛阳市洛龙区悠然居项目展示区景观及室外管网工程
归属 合同	洛阳市洛龙区悠然居项目展示区景观及室外管网工程	合同编号	BLT. JP. 034
签证 部位	关于展示区景观工程增加部分施工内容事宜		
施工 单位	河南泽坤园林绿化工程有限公司		
签证 内容	<p>签证内容：依据甲方要求，现完成合同以外工程量如下：</p> <p>一、售楼部南侧及北侧合计增加筒灯：11 盏, 电源线 2*1.5 电线：15 米；</p> <p>二、大门下方墙面玻璃及售楼部办公区外墙玻璃合计玻璃膜：42.8 m²</p> <p style="padding-left: 20px;">大门：27.3 m²</p> <p>4m*0.73m*2+1.3*4*2+0.77*2.3*2+0.9*0.75*2+0.88*1.74*2+0.68*0.43*2+0.84*2.3+0.62*0.95=27.3 m²</p> <p style="padding-left: 20px;">售楼部：15.5 m²</p> <p>0.93*1.27*2+0.93*1.24+1.23*1.27+1*1.15+0.8*1.27+3.28*1.27+3.28*1.24=15.5 m²</p> <p>三、中心水系增加灭蚊灯：4 盏</p> <p>四、连廊南侧栏杆：2.2m*1.5m（后附照片）</p> <p>后附：1、已完成工程量预算书</p> <p style="padding-left: 20px;">2、施工过程照片</p>		

	<p style="text-align: center;">  </p> <p> 施工单位经办人:(签字盖章) <i>李... 2023.9.15</i> 日期: 2023.9.15 </p>
<p>监理单位 意见</p>	<p style="text-align: center;">  </p> <p> 监理单位: (签字盖章) <i>同日</i> 日期: 2023.9.15 </p>
<p>项目 工程 部 意见</p>	<p> 项目内容: <i>项目内容与现场实际测量情况相符</i> </p> <p> 专业工程师或经理: <i>张...</i> 日期: 2023.9.15 </p> <p> 工程总监: <i>具体金额以成本审核为准</i> 日期: 2023.9.15 </p>
<p>成本 管理 部 意见</p>	<p> 专业成本管理岗: 日期: </p> <p> 部门经理: 日期: </p>
<p>项目 总经 理意 见</p>	<p style="text-align: right;">日期:</p>
<p>工程 管理 部意 见</p>	<p style="text-align: right;">日期:</p>

成本 管理 部意 见	日期：
大运 营中 心意 见	日期：
总裁 意见	日期：
首席 运营 官意 见	日期：
首席 执行 官意 见	日期：
董事 会/董 事长 意见	日期：

注：1、本签证单一式四份，施工单位、成本部、工程部各一份。

2、现场签证单<10万元，由总裁审批；现场签证单<30万元，由首席执行官审批；现场签证单≥30万元，需董事长审批。

现场测量记录

一、售楼部南侧及北侧合计增加筒灯：11 盏, 电源线 2*1.5 电线：15 米；

二、大门下方墙面玻璃及售楼部办公区外墙玻璃合计玻璃膜：

大门：



$4m \times 0.73m \times 2 + 1.3 \times 4 \times 2 + 0.77 \times 2.3 \times 2 + 0.9 \times 0.75 \times 2 + 0.88 \times 1.74 \times 2 + 0.68 \times 0.43 \times 2 + 0.84 \times 2.3 + 0.62 \times 0.95 = 27.3 \text{ m}^2$

售楼部：



$0.93 \times 1.27 \times 2 + 0.93 \times 1.24 + 1.23 \times 1.27 + 1 \times 1.15 + 0.8 \times 1.27 + 3.28 \times 1.27 + 3.28 \times 1.24 = 15.5 \text{ m}^2$

三、中心水系增加灭蚊灯：4 盏

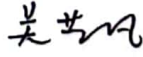
四、连廊南侧栏杆：2.2m*1.5m（后附照片）

施工单位	监理单位	建设单位
 2023.9.10	 2023.9.10	 2023.9.15  3 2023.9.10

工 作 联 系 单

项目名称	悠然居	联系单编号	087
合同名称	洛阳市洛龙区悠然居项目展示区景观及室外管网工程施工合同	合同编号	BLT. JP. 034
主送单位	河南泽坤园林绿化工程有限公司		
抄送单位	中机十院国际工程有限公司		
事由	关于展示区部分工程量调整事宜		
<p>内容：</p> <ol style="list-style-type: none"> 1. 取消停车厂区域停车位车挡。 2. 取消弧形水系流水槽顶部不锈钢压顶及洗墙灯。 3. 取消连廊做凳区域两侧成品不锈钢构件。 4. 取消中心水系雾森主机增加格栅造型及台面。 5. 取消大门入口台阶城道造型不锈钢。 6. 增加7号楼东南角微景观一处，包括景石、乔木、灌木及砾石等，具体工程量以后续施工图纸及清单为准。 7. 增加售楼处弧形水系与中心水系水循环系统一套，包括潜水泵、管道、电线、电锁、截止阀、井筒等，具体工程量以后续施工图纸以及清单为准。 <p>下无正文</p>			
责任工程师：（签字） 		工程经理：（签字） 	
日期：2023年11月7日			

签证验收单

年 月 日

合同名称	洛阳市洛龙区悠然居项目展示区景观及室外管网工程
施工单位	河南泽坤园林绿化工程有限公司
建设单位	河南浩德龙瑞置业有限公司
工程内容及验收结论： 一、拆除围挡（2.5m 高）： $3.6+2.8+3.1=9.5\text{M}$ 二、新建围挡（2.5m 高）： $6+5+3.5=14.5\text{m}$ （材料甲供） 三、种植苗木：胸径 14cm 大叶女贞：1 棵，倒栽 1 次； 冠幅 1.8m 大叶黄杨球：1 棵，倒栽 1 次； 冠幅 1.5M 红叶石楠球：1 棵，倒栽 1 次； 四、2000*1500*800 景观石：1 块，移位 1 次 景石基础：150 厚碎石垫层： $1.5*2*0.15=0.45\text{m}^3$ 250 高砖砌体： $1.5*2*0.25=0.75\text{m}^3$ 五、130 吨吊车：11 月 17 号 1 次，11 月 20 号 1 次，合计 2 次； 六、无纺布+200 宽 8 厚灰色 PVC 版： 15m^2 七、100 厚灰色砾石（同展示区）： 15m^2 八、中心水系与弧形水系循环水： 1、潜水泵： $Q=15\text{m}^3/\text{h}$ 、 $H=6\text{m}$ 、 $N=0.55\text{KW}$ ：2 台 2、防水电缆线：JHS-4*2.5 PVC25 50m 3、PPR50 管：148m，挖沟深 300 宽 200 4、PPR50 截止阀：2 个	

以上增加工程量经三方现场实测，数据无误。

验收单位	施工单位验收人员签字或盖章		
	监理单位验收人员签字或盖章		
	建设单位参建各方验收人员签字或盖章		
	工程部	成本部	营销部（或其他需求部门）
	自核算与描述工程量相符。 具体金额以成本审核为准。		

张明
2023.12.6

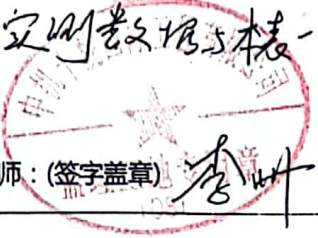
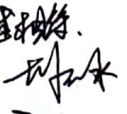
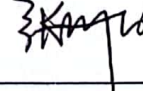
	后附：1、已完成工程量预算书 2、施工过程照片 施工单位经办人:(签字盖章)  日期：2023.12.6
监理单位 意见	现场文明数据与表一致 监理工程师:(签字盖章)  李叶 日期：2023.12.6
项目工程部 意见	1 专业工程师或经理：  日期：2023.12.6 工程总监：  日期：2023.12.6
成本管理 意见	专业成本管理岗： 日期： 部门经理： 日期：
项目总经理意见	日期：
工程管理部意见	日期：
成本管理意见	日期：



大运营中心意见	日期：
总裁意见	日期：
首席运营官意见	日期：
首席执行官意见	日期：
董事会/董事长意见	日期：

注：1、本签证单一式四份，施工单位、成本部、工程部各一份。

2、现场签证单<10万元，由总裁审批；现场签证单<30万元，由首席执行官审批；现场签证单≥30万元，需董事长审批。

现场测量记录

- 一、拆除围挡 (2.5m 高): $3.6+2.8+3.1=9.5\text{M}$
- 二、新建围挡 (2.5m 高): $6+5+3.5=14.5\text{m}$ (材料甲供)
- 三、种植苗木: 胸径 14cm 大叶女贞: 1 棵, 倒栽 1 次;
 冠幅 1.8m 大叶黄杨球: 1 棵, 倒栽 1 次;
 冠幅 1.5M 红叶石楠球: 1 棵, 倒栽 1 次;
- 四、2000*1500*800 景观石: 1 块, 移位 1 次
 景石基础: 150 厚碎石垫层: $1.5*2*0.15=0.45\text{m}^3$
 250 高砖砌体: $1.5*2*0.25=0.75\text{m}^3$
- 五、130 吨吊车: 11 月 17 号 1 次, 11 月 20 号 1 次, 合计 2 次;
- 六、无纺布+200 宽 8 厚灰色 PVC 版: 15m^2
- 七、100 厚灰色砾石 (同展示区): 15m^2
- 八、中心水系与弧形水系循环水:
 - 1、潜水泵: $Q=15\text{m}^3/\text{h}$ 、 $H=6\text{m}$ 、 $N=0.55\text{KW}$: 2 台
 - 2、防水电缆线: JHS-4*2.5 PVC25 50m
 - 3、PPR50 管: 148m, 挖沟深 300 宽 200
 - 4、PPR50 截止阀: 2 个

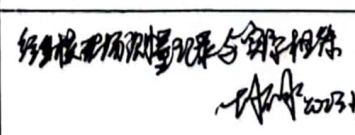
施工单位	监理单位	建设单位
 2023.12.6	 2023.12.6.	 2023.12.6